

GEbruIKSHANDLEIDING

USER MANUAL

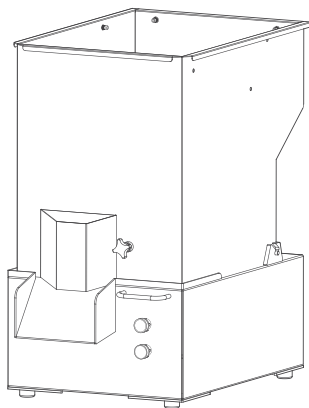

POTATO CHIPPER

MODEL: 09399303

READ THIS MANUAL CAREFULLY BEFORE USING.

LESEN SIE DIESE ANLEITUNG VOR DEM GEBRAUCH SORGFALTIG DURCH.

LEA ATENTAMENTE ESTE MANUAL ANTES DE UTILIZARLO.

LIRE CE MANUEL AVEC ATTENTION AVANT DE L'UTILISER.

ΔΙΑΒΑΣΤΕ ΠΡΟΣΕΚΤΙΚΑ ΑΥΤΟ ΤΟ ΕΓΧΕΙΡΙΔΙΟ ΠΡΙΝ ΤΟ ΧΡΗΣΙΜΟΠΟΙΗΣΕΤΕ.

LEGGERE ATTENTAMENTE QUESTO MANUALE PRIMA DELL'USO.

LEES DEZE HANDLEIDING AANDACHTIG DOOR VOOR GEBRUIK.

PRZED UŻYCIEM NALEŻY DOKŁADNIE PRZECZYTAĆ NINIEJSZĄ INSTRUKCJĘ.

LEIA CUIDADOSAMENTE ESTE MANUAL ANTES DE O UTILIZAR.

CITITI CU ATENȚIE ACEST MANUAL ÎNAINTE DE UTILIZARE.

ВНИМАТЕЛЬНО ПРОЧИТАЙТЕ ДАННОЕ РУКОВОДСТВО ПЕРЕД ИСПОЛЬЗОВАНИЕМ.



ENGLISH

PAGE: 04 - 11

DEUTSCH

SEITE: 13 - 21

ESPAÑOL

PÁGINA: 23 - 31

FRANÇAIS

PAGE: 33 - 41

ITALIANO

PAGINA: 43 - 51

NEDERLANDS

PAGINA: 53 - 61

POLSKA

STRONA: 63 - 71

PORTUGUÊS

PÁGINA: 73 - 81

ROMAN

PAGINA: 83 - 91

ΕΛΛΗΝΙΚΗ

ΣΕΛΙΔΑ: 93 - 101

РУССКИЙ

СТРАНИЦА: 103 - 111

1. PREFACE 6

 1.1 Introduction.....6

 1.2 General information6

 1.3 Warranty.....6

2. PRODUCT INFORMATION 7

 2.1 Intended use.....7

 2.2 Specifications.....7

 2.3 Features7

 2.4 Spare parts list7

3. TRANSPORT 7

 3.1 Transport & handling7

 3.2 Packaging.....7

 3.3 Before use.....7

4. INITIAL SET-UP 8

 4.1 Wiring & connections8

 4.2 Placement8

 4.3 Cleaning.....8

 4.4 Installation requirements8

5. OPERATION 9

 5.1 How to use the appliance9

6. MAINTENANCE 9

7. TROUBLESHOOTING 10

8. STORAGE 10

9. DISCARDING..... 11

APPENDIX 117

 1. Features117

 2. Spare Parts118

 3. Circuit Diagram 120

SAFETY INSTRUCTIONS

- This appliance may only be used for its designed purpose. Neither the manufacturer nor the supplier are liable for damage caused by the incorrect use of this item.
- This is a commercial product and should only be used those who have read and fully understand this manual. It must not be used by children, or persons with reduced physical, sensory or mental capabilities without supervision.
- This device is intended for indoor use only.
- Keep the appliance and electrical plug away from water and other liquids. If either is exposed to a liquid, immediately disconnect the power supply and have the appliance checked by a certified technician. Not following these instructions may result in electric shock, or even death.
- Do not use the appliance after it has fallen or if is damaged in any way. Have it checked and repaired by a certified technician.
- Do not move the appliance while in operation and never move or carry the appliance by the power cord.
- Do not place or move the appliance on its side, upside-down or while tilted.
- Do not open the casing or try to repair the appliance yourself, unless instructed to by a Maxima technician. This may void the warranty, cause damage to the machine or result in a hazardous situation.
- Do not use any devices or accessories that are not supplied with the appliance or designed to work with it.
- Never put your hands or other body parts near the moving parts of the appliance while operational and always keep an eye on the appliance when in use.
- Do not insert objects in the casing or openings of the appliance.
- Keep all packaging away from children and dispose of packaging

in accordance with local and national regulations.

- Avoid overloading the appliance.
- The electrical installation must comply with local regulations.
- Switch off the appliance before removing the power plug.
- Always disconnect the power supply when the appliance is not in use. To remove the plug from the socket, always pull the plug itself and not the cable.
- Do not touch the power plug with damp or wet hands.
- Keep the power cable away from the range of operation and do not cover the cable. Make sure the power cable does not come in contact with hot or sharp objects and keep it away from open flames.
- Note that while the plug is in the electrical socket, the appliance is connected to the electric grid.

SAFETY INSTRUCTIONS



- Store product between 10-30°C.
- Avoid placement in direct sunlight.
- Product intended for indoor use.
- Basic electrical insulation: requires grounded connection.
- Double electrical insulation: does not require grounding/earth connections
- Uses Safety Extra-Low Voltage (SELV) power supply: user protection not required
- Product disposal according to local waste regulations.
- Product meets CE requirements.

1. PREFACE

1.1 Introduction

Thank you for purchasing this product from Maxima. To ensure your own safety and to get the best out of your purchase, please read the instructions carefully before attempting to install or use this product. This manual should be available at all times and stored near the appliance.

All Maxima products are CE certified. As a result, our products meet the legal requirements regarding health, safety and the environment, as set out by the European Commission. In addition, all products are thoroughly tested prior to shipment to ensure product quality and safety.

1.2 General information

For after sales support, please visit our Customer Service page at: www.maxima.com/service. User manuals are available online and can be downloaded electronically from the product's page on our website. If the manual for your product is not available, please contact Customer Service. For more information, visit our website: www.maxima.com

1.3 Warranty

We offer a 12 month warranty from the date of purchase, as indicated on your purchase invoice. Under the warranty, we will deliver additional spare parts in case of: material defects, manufacturing defects or other quality issues.

The following is not covered by the warranty:

- Damage relating to the incorrect use of the product
- Damage relating to use of parts that were not part of the original machine
- Damage due to transport to another location after delivery, or incorrect installation and connection
- Component damage caused by incorrect electrical or water connection
- Damage as a result of disassembly and/or modification to the original machine without permission
- Damage as a result of misuse, poor cleaning or improper maintenance
- Damage as a result of fire, building collapse, lightning, flooding, power surges or vermin
- Failure to read or follow the user manual
- Consumables and parts prone to wear and tear
- An altered invoice or no invoice

2.1 Intended use

This appliance may only be used for the purpose for which it was designed and intended. The manufacturer and supplier are not liable for any damage caused by incorrect operation and improper use.

This is a commercial product and must only be used by a trained professional who has read and understands this manual. It must not be used by children or persons with reduced capabilities without supervision.

2.2 Specifications

MAXIMA POTATO CHIPPER					
Article Code	Dimensions (CM)	Weight (KG)	Input	Power (KW)	Capacity
09399303	W40,0 x D66,0 x H71,3	47	230V / 50Hz / 1Phase	0.37	47 Litres

2.3 Features

Maxima's products offer a wide range of features. You can read more about these in Appendix 1.

2.4 Spare parts list

A exploded view and comprehensive list of the parts of this appliance is available in Appendix 2.

3. TRANSPORT

3.1 Transport & handling

This appliance needs to be lifted by two or more people. Remember to always lift from the legs and not the back. Never try to lift or move objects beyond your capabilities. Ask for assistance or use the appropriate equipment, if necessary.

3.2 Packaging

Unpack and inspect your purchase immediately after receipt. If there are any latent defects or damage to the item, please contact your supplier immediately. Save all packaging materials in case the machine needs to be returned or inspected by the courier.

3.3 Before use

Remove any protective film from any surfaces and clean the appliance and accessories thoroughly before use (see section on "Maintenance").

4. INITIAL SET-UP

4.1 Wiring & connections

If your machine is supplied with a factory fitted molded plug then you may plug the unit into a standard electrical outlet. Make sure that the voltage of the machine and the wall outlet are compatible.

If your machine is not supplied with a factory fitted molded plug then a certified electrician must be contracted to wire the unit to the power supply.

Please find the circuit diagram in appendix 3.

4.2 Placement

The appliance must be positioned on a stable, flat surface. Choose a surface where there is no direct sunlight and is not close to a direct heat source, such as a cooker, oven or radiator.

When positioning the appliance, keep a distance of 10cm (4") between the appliance and walls, or other objects for ventilation and ease of use.

Position the appliance so that the plug is accessible at all times. Always plug the power cord into a compatible, grounded socket.

This appliance should be operated between the temperatures of 5 and 40°C and in an ambient humidity of maximum 65%.

4.3 Cleaning

Regularly check and clean the appliance, its parts and accessories.

Always switch off and disconnect the power and gas supply before any cleaning or maintenance.

Never use aggressive or abrasive cleaning agents. Do not use solvents or petroleum based cleaning agents. Some cleaning agents may leave a harmful residue or cause damage to the machine. Use a mild food-safe cleaning product instead.

Do not use a scourer or any sharp objects during cleaning as this may cause damage to the machine.

Never hose down the machine or immerse it in water or any other liquid. Instead wipe the exterior with a damp cloth. Do not use a steamer to clean the machine.

Never let the power cable or power plug get wet.

Some potatoes can get stuck between the blade block if there are not enough potatoes in the aluminium pusher disc drum to push them towards to blade block group.

The feeding hopper should be opened and the blade block group should be removed and cleaned carefully.

 The blades are sharp and can cause injury. Anyone who cleans the device should do so carefully

4.4 Installation requirements

POTATO SIZE AND CAPACITY

Potato chipper capacity depends on the size of the appliance's drum cutter.

See diagram in appendix 1 for the maximum potato sizes.

See diagram in appendix 1 for removing the feeding hopper





See diagram in appendix 1 for removing the blade block group.

See diagram in appendix 1 for removing the pusher disc drum.

5. OPERATION



5.1 How to use the appliance

i The feeding hopper can hold 47 litres.

-  Potatoes should never exceed the indicated max size.
-  Do not use to cut hard materials, such as metal, stones or plastic.
-  Do not put your hands inside the feeding hopper unless the appliance is off.
-  Be careful when handling the blade group as it is very sharp.
-  This appliance should never be operated without a grounded electrical connection.

i This appliance should only be operated by someone who has read the instruction manual.

i Motor, belt or other technical repairs should only be made by experienced technicians or if instructed to by an experienced technician.

- Ensure that the blade block group is properly mounted and the machine is correctly installed before operating the appliance.
- Place the potatoes inside the feeding hopper.
- To activate the appliance, press the start button located on the control panel. This will activate the pusher drum disc. The disc then pushes the potatoes through the blade block and cuts the potato.
 -  The feeding hopper should never be opened during operation. If the hopper is opened during operation the machine will automatically stop. The blade block group must be correctly installed in order for the machine to start.
 -  Keep the control panel away from water.
- When the cutting process is finished, the machine can be stopped by pressing the stop button. The last potato will remain stuck on the blade block.
- Ensure that the machine is turned off and disconnect the power supply before removing the last potato from the blade.

6. MAINTENANCE

Regularly check the power plug and power cable for damage. If either is damaged, do not use the appliance. Instead, have it repaired by a certified electrician.

Periodic maintenance should be carried out by an experienced technician. It is recommended to carry out maintenance at least every six months, depending on the frequency of use. Periodic maintenance conducted by authorized service personnel from Maxima is charged, even the guarantee period has not expired.

INTERVAL	ACTION	DESCRIPTION
Daily	Cleaning & disinfecting	Remove and clean the pusher disc and blade group after each use. Parts may be cleaned with water and mild detergent and must be rinsed thoroughly. Do not put the parts or accessories in the dishwasher.
Weekly	Surface cleaning	It's recommended to wipe the exterior of the appliance at least once a week.

7. TROUBLESHOOTING

PROBLEM	POSSIBLE CAUSE	POSSIBLE SOLUTION
Blades do not rotate, even though the Start button has been pressed.	Main fuse may be blown.	Check the main fuse. Ensure the electricity is on.
	Aluminium pusher disc drum may be stuck.	Turn off the machine by pressing the Stop button. Open the feeding hopper and solve the stuck problem and try again.
	The feeding hopper may not be fully closed.	When the feeding hopper is closed, the magnetic sensor recognizes the hopper and activates it. Ensure the feeding hopper is closed before operation.
	Blade block group may not be in place.	When the blade group is closed, the magnetic sensor recognizes the blade and becomes activated. Ensure the blade is correctly installed before operations.
Blades do not cut.	Blades may be blunt.	Replace blunt blades with new ones.
	There may not be enough potatoes in the aluminium pusher to push the potatoes to the blades.	This is normal. Throw more potatoes into the feeding hopper and continue operation.
	The blades may be stuck and not able to rotate.	Remove stuck potatoes with care.
Last potato remains between the blades.	There may not be enough potatoes in the aluminium pusher to push potatoes to the blades.	This is normal. Add more potatoes to the feeding hopper and continue operation.

8. STORAGE

Roll the power cable up and store it safely. Make sure the appliance is thoroughly cleaned before storing it away. Store in a cool, dry place.



When disposing of this appliance, please do so in compliance with local and national regulations. It's also important to dispose of any related materials correctly. This piece of equipment may contain packaging and accessories that have to be collected and disposed of separately. These should not be treated as unsorted municipal waste.

Recycling contributes to the conservation of natural resources. By disposing of waste in the proper manner, you help avoid hazards in the environment that could be caused by improper treatment of waste.

Packaging: The packaging is made from materials to be disposed of through local recycling facilities.

Batteries: If the machine contains a battery, these may contain toxic substances and are a hazard to the environment. Please dispose of used or rechargeable batteries responsibly through a local collection point.

Electronics: This appliance contains electronic parts. Dispose of electrical waste at a recycling collection point for electronic equipment.

TABLE OF CONTENTS

1. EINLEITUNG	16
1.1 Einführung.....	16
1.2 Allgemeine Informationen.....	16
1.3 Gewährleistung.....	16
2. PRODUKTINFORMATIONEN	17
2.1 Verwendungszweck.....	17
2.2 Technische Daten.....	17
2.3 Funktionen.....	17
2.4 Stückliste.....	17
3. TRANSPORT	17
3.1 Transport u. Handhabung.....	17
3.2 Verpackung.....	17
3.3 Vor Gebrauch.....	17
4. INBETRIEBNAHME	18
4.1 Verdrahtung u. Anschlüsse.....	18
4.2 Platzierung.....	18
4.3 Reinigung.....	18
4.4 Voraussetzungen für die Installation.....	18
5. BETRIEB	19
5.1 Bedienungsanleitung.....	19
6. WARTUNG	19
7. FEHLERBEHEBUNG	20
8. AUFBEWAHRUNG	20
9. ENTSORGUNG	21
APPENDIX	117
1. Features.....	117
2. Spare Parts.....	118
3. Circuit Diagram.....	120

SICHERHEITSHINWEISE

- Gerät darf nur für den vorgesehenen Zweck verwendet werden. Weder Hersteller noch Lieferant haften für Schäden aus fehlerhafter Handhabung dieses Artikels.
- Dieses Handelserzeugnis ist nur von Personen zu verwenden, die diese Anleitung gelesen und vollständig verstanden haben. Es darf nicht von unbeaufsichtigten Kindern oder Personen mit reduzierten physischen, sensorischen oder mentalen Fähigkeiten verwendet werden.
- Gerät ist nur für den Gebrauch im Innenbereich vorgesehen.
- Gerät und elektrischen Stecker von Wasser und anderen Flüssigkeiten fernhalten. Andernfalls sofort die Stromversorgung unterbrechen und Gerät von einem geprüften Techniker kontrollieren lassen. Nichtbefolgung dieser Anleitung kann zu Stromschlag oder Tod führen.
- Wenn es heruntergefallen oder irgendwie beschädigt ist, Gerät nicht mehr verwenden, sondern von einem geprüften Techniker kontrollieren und reparieren lassen.
- Gerät nicht bewegen, während es in Betrieb ist und nie am Netzkabel bewegen oder tragen.
- Gerät nicht auf eine Seite, verkehrt herum oder geneigt platzieren oder bewegen.
- Gehäuse nicht öffnen oder Gerät selbst zu reparieren versuchen, es sei denn unter Anleitung eines Maxima-Technikers. Dadurch kann die Garantie erlöschen, das Gerät Schaden nehmen oder eine gefährdende Situation entstehen.
- Keine Geräte oder Zubehörteile verwenden, die nicht dem Gerät geliefert wurden oder dafür konstruiert sind.
- In Betrieb nie Hände oder andere Körperteile in die Nähe beweglicher Geräteteile bringen und das Gerät nicht unbeaufsichtigt betreiben.

- Keine Gegenstände in Gehäuse oder Öffnungen des Geräts stecken.
- Gesamte Verpackung von Kindern fernhalten und in Übereinstimmung mit örtlichen und nationalen Vorschriften entsorgen.
- Gerät nicht überladen.
- Die elektrische Anlage muss örtlichen Vorschriften entsprechen.
- Gerät vor Trennen des Netzsteckers ausschalten.
- Immer die Stromversorgung trennen, wenn das Gerät nicht in Gebrauch ist. Stecker immer am Stecker selbst und nicht am Kabel aus der Steckdose ziehen.
- Netzstecker nicht mit feuchten oder nassen Händen anfassen.
- Stromkabel immer vom Betriebsbereich fernhalten und nicht abdecken. Das Stromkabel darf auf keine Fall mit heißen oder scharfen Gegenständen in Kontakt kommen und ist von offenen Flammen fernzuhalten.
- Achtung: Während der Stecker in der Steckdose steckt, ist das Gerät mit dem Stromnetz verbunden.

SICHERHEITSSYMBOLS



- Produkt zwischen 10–30° C lagern.
- Nicht direkt ins Sonnenlicht stellen.
- Produkt ist für den Gebrauch im Innenbereich vorgesehen.
- Einfache elektrische Isolierung: geerdeter Anschluss erforderlich.
- Doppelte elektrische Isolierung: keine Erdung/ Erdanschlüsse erforderlich
- Verwendet Stromversorgung mit Schutzkleinspannung (SELV): kein Anwenderschutz erforderlich
- Produkt entsprechen örtlicher Vorschriften entsorgen.
- Produkt erfüllt CE-Anforderungen.

1. EINLEITUNG

1.1 Einführung

Danke für den Kauf dieses Maxima-Geräts. Bevor du versuchst, das Gerät zu installieren oder zu verwenden, solltest du für deine eigene Sicherheit sorgen. Lies die Anleitung bitte aufmerksam, um dein Gerät optimal zu nutzen. Diese Anleitung sollte stets zur Hand sein und in der Nähe des Geräts aufbewahrt werden.

Alle Maxima-Geräte sind CE-zertifiziert. Darum erfüllen unsere Geräte die gesetzliche Bestimmungen zu Gesundheit, Sicherheit und Umwelt, wie sie die Europäische Kommission vorschreibt. Vor dem Versandt werden alle Geräte zudem gründlich geprüft, um Produktqualität und -sicherheit zu gewährleisten.

1.2 Allgemeine Informationen

Rufe für den After-Sales-Support bitte unsere Seite für den Kundenservice auf: www.maxima.com/service. Benutzerhandbücher sind online verfügbar und können auf der Produktseite unserer Website heruntergeladen werden. Sollte das Handbuch deines Geräts nicht verfügbar sein, dann wende dich an den Kundenservice. Weitere Informationen sind auf unserer Website zu finden: www.maxima.com

1.3 Gewährleistung

Wir geben ab Kaufdatum 12 Monate Garantie, wie auf deiner Rechnung angegeben. Diese Garantie deckt die Lieferung von Ersatzteilen bei Materialfehlern, Herstellungsfehlern oder Qualitätsmängeln.

Was die Garantie nicht abdeckt:

- Schäden aus der fehlerhaften Handhabung des Geräts
- Schäden aus der Verwendung von Teilen, die nicht Teil des Originalgeräts waren
- Schäden aufgrund des Transports an einen anderen Einsatzort nach Lieferung oder Fehlern in Installation und Anschluss
- Schäden an Komponenten aufgrund von fehlerhaftem Strom- oder Wasseranschluss
- Schäden infolge von unerlaubter Demontage und/oder Änderung des Originalgeräts
- Schäden infolge von Missbrauch, schlechter Reinigung oder unsachgemäßer Pflege
- Schäden infolge von Feuer, Einsturz eines Gebäudes, Blitzschlag, Flut, Überspannung oder Ungeziefer
- Wenn das Benutzerhandbuch nicht gelesen oder befolgt wurde
- Verbrauchsgüter und Verschleißteile
- Bei abgeänderter oder fehlender Rechnung

2. PRODUKTINFORMATIONEN

DE

2.1 Verwendungszweck

Dieses Gerät darf nur für den Zweck verwendet werden, für den es konstruiert und vorgesehen ist. Hersteller und Lieferant haften nicht für Schäden infolge von fehlerhaftem Betrieb und nicht bestimmungsgemäßer Verwendung.

Dieses Handelserzeugnis ist nur von geschultem Fachpersonen zu verwenden, die dieses Handbuch gelesen und vollständig verstanden haben. Es darf nicht von unbeaufsichtigten Kindern oder Personen mit reduzierten Fähigkeiten verwendet werden.

2.2 Technische Daten

MAXIMA POTATO CHIPPER					
Artikel Code	Abmessungen (CM)	Gewicht (KG)	Eingang	Leistung (KW)	Kapazität
09399303	W40,0 x D66,0 x H71,3	47	230V / 50Hz / 1Phase	0.37	47 Litres

2.3 Funktionen

Maxima-Geräte haben einen großen Funktionsumfang. Mehr dazu erfährst du in Anhang 1.

2.4 Stückliste

Eine vollständige Stückliste dieses Geräts findet sich in Anhang 2.

3. TRANSPORT

3.1 Transport u. Handhabung

Gerät muss von zwei oder mehr Personen angehoben werden. Hinweis: Gerät immer aus den Beinen und nicht aus dem Rücken heben. Niemals Gegenstände zu heben versuchen, die über die eigene Kraft hinausgehen. Stattdessen um Hilfe bitten oder ggf. geeignete Ausrüstung verwenden.

3.2 Verpackung

Entpacke und prüfe das Gerät sofort nach Erhalt. Wende dich im Fall verborgener Mängel oder Schäden am Gerät sofort an deinen Lieferanten. Bewahre das ganze Verpackungsmaterial auf, falls das Gerät vom Transportunternehmen retourniert oder geprüft werden muss.

3.3 Vor Gebrauch

Entferne vor Gebrauch alle Schutzfolien von allen Oberflächen und reinige Gerät und Zubehör gründlich (siehe Abschnitt „Pflege“).

4. INBETRIEBNAHME

4.1 Verdrahtung u. Anschlüsse

Wenn dein Gerät ab Werk mit einem eingekapselten Steckverbinder geliefert wird, kannst du es in eine normale Steckdose stecken. Stelle sicher, dass Gerät und Steckdose die gleiche elektrische Spannung haben.

Wenn das Gerät nicht ab Werk mit einem eingekapselten Steckverbinder geliefert wird, muss es ein geprüfter Elektriker an den Strom anschließen.

Schaltplan ist in Anhang 3 zu finden.

4.2 Platzierung

Das Gerät muss auf einer ebenen und stabilen Oberfläche platziert werden. Das Gerät sollte nicht direkt im Sonnenlicht oder in Nähe einer direkten Wärmequelle wie Herd, Ofen oder Heizkörper stehen.

Beim Aufstellen des Geräts ist ein Abstand von 10 cm (4 Zoll) zu Wänden oder anderen Gegenständen einzuhalten, um gute Belüftung und einfache Verwendung zu gewährleisten.

Das Gerät ist so aufzustellen, dass der Stecker jederzeit zugänglich ist. Das Netzkabel ist immer in eine passende geerdete Steckdose zu stecken.

Gerät sollte bei einer Temperatur zwischen 5 und 40° C und in einer Umgebung mit max. 65 % Luftfeuchtigkeit betrieben werden.

4.3 Reinigung

Prüfe und reinige das Gerät samt Teilen und Zubehör regelmäßig.

Vor Reinigung oder Wartung ist immer die Strom- und/oder Gaszufuhr abzuschalten und zu trennen.

Verwende niemals aggressive oder scheuernde Reinigungsmittel. Verwende keine Lösungsmittel oder Reinigungsmittel auf Benzinbasis. Einige Reinigungsmittel können schädliche Rückstände hinterlassen oder das Gerät beschädigen. Verwende stattdessen milde lebensmittelechte Reinigungsmittel.

Reinige das Gerät nicht mit Scheuerschwämmen und scharfen oder spitzen Gegenständen, da dies zu Schäden am Gerät führen kann.

Das Gerät darf nie abgespritzt oder in Wasser oder andere Flüssigkeiten getaucht werden. Wische die Außenseite stattdessen mit einem feuchten Tuch ab. Säubere das Gerät nicht mit Dampfreinigern.

Netzkabel oder Netzstecker darf niemals nass oder feucht werden.

Kartoffeln können zwischen dem Messersatz stecken bleiben, wenn nicht genug davon in dem Trommelschieber aus Aluminium sind, um sie zu den Messern zu befördern.

Der Fülltrichter sollte geöffnet und der Messersatz herausgenommen und sorgfältig gereinigt werden.



Verletzungsgefahr an scharfen Messern. Gerät sollte vorsichtig gereinigt werden.

4.4 Voraussetzungen für die Installation

KARTOFFELGRÖSSE UND FÜLLMENGE

Füllmenge des Kartoffelschneiders hängt von der Größe seiner Schneidtrommel ab.

Siehe Diagramm in Anhang 1 für die maximalen Kartoffelgrößen.

Siehe Diagramm in Anlage 1 für den Ausbau des Einfülltrichters

Siehe Diagramm in Anlage 1 für den Ausbau der Messerblockgruppe.

Siehe Diagramm in Anlage 1 für den Ausbau der Schiebtrommel.

5. BETRIEB

5.1 Bedienungsanleitung

- i** Der Fülltrichter fasst 47 Liter.
 - !** Kartoffeln sollte nie die angegebenen max. Größe überschreiten.
 - !** Kein Metall, Stein, Kunststoff oder anderes hartes Material mit dem Gerät schneiden.
 - !** Hände nur bei ausgeschaltetem Gerät in den Fülltrichter halten.
 - !** Messersatz mit Vorsicht handhaben, Schneiden sind scharf.
 - !** Gerät sollte nie ohne einen geerdeten elektrischen Anschluß betrieben werden.
- i** Gerät erst nach Lektüre der Gebrauchsanleitung betreiben.
- i** Technische Reparaturen von Motor, Treibriemen usw. dürfen nur von erfahrenen oder qualifizierten Technikern vorgenommen werden.
 - Vor Betrieb des Geräts Messersatz unbedingt korrekt einsetzen und Maschine richtig installieren.
 - Kartoffeln im Fülltrichter platzieren.
 - Gerät durch Drücken der Starttaste auf dem Bedienfeld einschalten. Der Trommelschieber setzt sich in Gang. Der Schieber befördert die Kartoffeln zum Schnitt durch den Messersatz.
 - !** Fülltrichter während dem Betrieb nicht öffnen! Wird der Fülltrichter während dem Betrieb geöffnet, wird das Gerät automatisch gestoppt. Der Messersatz muss richtig installiert sein, damit sich das Gerät in Betrieb setzt.
 - !** Bedienfeld nicht mit Wasser in Berührung bringen.
 - Am Ende des Schneidvorgangs kann das Gerät durch Drücken des Halteknopfs gestoppt werden. Die letzte Kartoffel bleibt im Messersatz stecken.
 - Das Gerät muss sicher ausgeschaltet und von der Stromversorgung getrennt sein, bevor die letzte Kartoffel entfernt wird.

6. WARTUNG

Prüfe Netzstecker und Netzkabel regelmäßig auf Beschädigungen. Verwende das Gerät bei Schäden nicht weiter. Lass das Gerät von einem zertifizierten Elektrotechniker reparieren.

Die regelmäßige Wartung sollte durch einen erfahrenen Techniker durchgeführt werden. Es empfiehlt sich, die Wartung je nach Gebrauchshäufigkeit mindestens alle sechs Monate vorzunehmen. Die von zugelassenem Wartungspersonal von Maxima durchgeführte Wartung ist kostenpflichtig, auch in der Garantiezeit.

ZEITRAUM	MANSSAHME	BESCHREIBUNG
Täglich	Reinigung & Desinfektion	Schieber und Messersatz nach jedem Gebrauch herausnehmen und reinigen. Teile mit Wasser und schonendem Reinigungsmittel reinigen und gründlich abspülen. Teile oder Zubehör nicht in die Spülmaschine geben.
Wöchentlich	Oberflächenreinigung	Es wird empfohlen, das Gerät außen mindestens einmal pro Woche abzuwischen.

7. FEHLERBEHEBUNG

PROBLEM	MÖGLICHE URSACHE	MÖGLICHE LÖSUNG
Starttaste gedrückt, aber Messer drehen nicht.	Evtl. Hauptsicherung durchgebrannt.	Hauptsicherung prüfen. Elektrizität muss eingeschaltet sein.
	Evtl. klemmt der Trommelschieber aus Aluminium.	Gerät am Stoppschalter ausschalten. Fülltrichter öffnen, Verklemmung beheben und erneut versuchen.
	Fülltrichter evtl. nicht richtig geschlossen.	Geschlossener Fülltrichter wird von Magnetfühler erfasst und aktiviert. Fülltrichter muss vor Betrieb geschlossen sein.
	Messersatz nicht richtig platziert.	Geschlossener Messersatz wird von Magnetfühler erfasst, der sich dann aktiviert. Messer muss vor Betrieb richtig installiert sein.
Messer schneiden nicht.	Messer sind vielleicht stumpf.	Stumpfe mit neuen Messern austauschen.
	Es sind evtl. nicht genug Kartoffeln im Aluminiumschieber, um Kartoffeln zu Klingen zu befördern.	Das ist normal. Mehr Kartoffeln in den Einfülltrichter geben und Betrieb fortsetzen.
	Messer sind verklemmt und können nicht gedreht werden.	Feststeckende Kartoffel vorsichtig entfernen.
Letzte Kartoffel bleibt zwischen den Klingen.	Es sind evtl. nicht genug Kartoffeln im Aluminiumschieber, um Kartoffeln zu Klingen zu befördern.	Das ist normal. Mehr Kartoffeln in den Einfülltrichter geben und Betrieb fortsetzen.

8. AUFBEWAHRUNG

Rolle das Stromkabel auf und verwahre es an einem sicheren Ort. Das Gerät sollte vor Aufbewahrung gründlich gereinigt werden. An einem kühlen und trockenen Ort lagern.

9. ENTSORGUNG

DE

Entsorge dieses Gerät in Übereinstimmung mit örtlichen und nationalen Vorschriften. Ebenso wichtig ist es, zugehöriges Material ordnungsmäßig zu entsorgen. Dieses Gerät kann Verpackung und Zubehörteile umfassen, die getrennt gesammelt und entsorgt werden müssen. Diese gehören nicht in den Hausmüll.

Recycling trägt zur Schonung der natürlichen Ressourcen bei. Durch sachgerechte Abfallentsorgung hilfst du Umweltgefährdungen infolge von unsachgerechter Abfallbehandlung zu vermeiden.

Verpackung: Die Verpackungsmaterialien sollten in örtlichen Recyclingeinrichtungen entsorgt werden.

Batterien: Sollte das Gerät eine Batterie haben, so kann diese Giftiger Stoff enthalten und eine Umweltgefährdung darstellen. Entsorge leere oder wiederaufladbare Batterien bitte über eine lokale Sammelstelle.

Elektronik: Dieses Gerät enthält elektronische Teile. Bringe elektrischen Abfall zu einer Sammelstelle, die elektronische Ausrüstung recycelt.

TABLE OF CONTENTS

1. PRÓLOGO	26
1.1 Introducción	26
1.2 Información general	26
1.3 Garantía	26
2. INFORMACIÓN DEL PRODUCTO	27
2.1 Uso previsto	27
2.2 Especificaciones	27
2.3 Características	27
2.4 Lista de piezas	27
3. TRANSPORTE	27
3.1 Transporte y manipulación	27
3.2 Embalaje	27
3.3 Antes de su uso	27
4. CONFIGURACIÓN INICIAL	28
4.1 Cableado y conexiones	28
4.2 Colocación	28
4.3 Limpieza	28
4.4 Requisitos de instalación	29
5. OPERACIÓN	29
5.1 Cómo utilizar el aparato	29
6. MANTENIMIENTO	30
7. SOLUCIÓN DE PROBLEMAS	30
8. ALMACENAMIENTO	31
9. ELIMINACIÓN	31
APPENDIX	117
1. Features	117
2. Spare Parts	118
3. Circuit Diagram	120

INSTRUCCIONES DE SEGURIDAD

- Este aparato solo puede ser usado para su fin previsto. Ni el fabricante ni el proveedor son responsables del daño causado por un uso incorrecto de este artículo.
- Este es un producto comercial y solo debería ser usado por aquellos que hayan leído y comprendido este manual. No debe ser usado por niños o por personas con capacidades físicas, sensoriales o mentales reducidas sin supervisión.
- Este dispositivo solo puede ser usado en interiores.
- Mantén el aparato y el enchufe eléctrico lejos del agua y otros líquidos. Si se expone a un líquido, desconecta de inmediato el suministro eléctrico y haz que un técnico cualificado revise el aparato. No seguir estas instrucciones puede resultar en descarga eléctrica e incluso la muerte.
- No utilices el aparato si se ha caído o está dañado. Haz que un técnico cualificado lo revise y repare.
- No muevas el aparato mientras está en funcionamiento y nunca lo muevas o transportes por el cable de alimentación.
- No coloques o muevas el aparato sobre su lateral, bocabajo o si está inclinado.
- No abras la cubierta o intentes reparar el aparato, a menos que así lo indique un técnico de Maxima. Esto puede anular la garantía, causar daños a la máquina o resultar en una situación peligrosa.
- No utilices dispositivos o accesorios no suministrados con el aparato o que no hayan sido diseñados para su uso con el aparato.
- Nunca pongas las manos u otras partes del cuerpo cerca de las partes móviles del aparato mientras está en funcionamiento y siempre vigila el aparato cuando esté en uso.
- No insertes objetos en la cubierta o aberturas del aparato.

- Mantén el embalaje alejado de los niños y deséchalo de acuerdo con las regulaciones locales y nacionales.
- Evita sobrecargar el aparato.
- La instalación eléctrica debe cumplir con las regulaciones locales.
- Apaga el aparato antes de desenchufarlo.
- Desconecta siempre el suministro eléctrico cuando no utilices el aparato. Para desenchufar el enchufe, tira del enchufe y no del cable.
- No toques el enchufe eléctrico con las manos mojadas.
- Mantén el cable alejado del campo de operación y no cubras el cable. Asegúrate de que el cable no entra en contacto con objetos calientes o afilados, y mantenlo alejado del fuego.
- Ten en cuenta que mientras el enchufe está en la toma de corriente, al aparato está conectado a la red eléctrica.

SÍMBOLOS DE SEGURIDAD



- Produkt zwischen 10–30° C lagern.
- Nicht direkt ins Sonnenlicht stellen.
- Produkt ist für den Gebrauch im Innenbereich vorgesehen.
- Einfache elektrische Isolierung: geerdeter Anschluss erforderlich.
- Doppelte elektrische Isolierung: keine Erdung/ Erdanschlüsse erforderlich
- Verwendet Stromversorgung mit Schutzkleinspannung (SELV): kein Anwenderschutz erforderlich
- Produkt entsprechen örtlicher Vorschriften entsorgen.
- Produkt erfüllt CE-Anforderungen.

1. PRÓLOGO

1.1 Introducción

Gracias por comprar este producto de Maxima. Para garantizar tu seguridad y sacar el máximo partido a tu compra, lee las instrucciones antes de instalar este producto. Este manual debería estar disponible en todo momento, cerca del aparato.

Todos los productos Maxima cuentan con certificación CE. Por tanto, nuestros productos cumplen con los requisitos legales sobre salud, seguridad y medioambiente, tal como establece la Comisión Europea. Además, todos los productos se prueban exhaustivamente para garantizar la calidad y seguridad del producto.

1.2 Información general

Para asistencia de ventas, visita nuestra página de Atención al cliente: www.maxima.com/service. Los manuales del usuario están disponibles online y pueden ser descargados en la página del producto de nuestro sitio web. Si el manual de tu producto no está disponible, contacta con Asistencia al cliente. Para obtener más información, visita nuestro sitio web: www.maxima.com

1.3 Garantía

Ofrecemos una garantía de 12 meses desde la fecha de compra, indicada en tu factura de compra. Bajo la garantía, enviaremos piezas de repuesto adicionales en caso de: defecto material, defecto de fabricación u otros problemas de calidad.

Lo siguiente no está cubierto por la garantía:

- Daños relacionados con el uso incorrecto del producto.
- Daños relacionados con el uso de piezas que no eran parte de la máquina original.
- Daños debido al transporte a otra ubicación tras la entrega, o instalación y conexión incorrectas.
- Daños de los componentes causados por una conexión eléctrica o de agua incorrecta.
- Daños como resultado del desmontaje y/o modificación de la máquina original sin permiso.
- Daños como resultado de un mal uso, mala limpieza o mantenimiento inadecuado.
- Daño como resultado de incendio, derrumbe, tormentas eléctricas, inundación, subidas de tensión o plagas.
- No leer o seguir el manual del usuario.
- Consumibles y piezas propensas al desgaste por su uso.
- Una factura alterada o carencia de factura.

2. INFORMACIÓN DEL PRODUCTO

2.1 Uso previsto

Este aparato solo podrá ser usado para el fin para el cual fue diseñado y previsto. El fabricante y el proveedor no son responsables por los daños causados por una operación incorrecta y un uso inadecuado.

Este es un producto comercial y solo debería ser usado por profesionales formados que hayan leído y comprendido este manual. No debe ser usado por niños o por personas con capacidades reducidas sin supervisión.

ES

2.2 Especificaciones

MAXIMA POTATO CHIPPER					
Código Artículo	Dimensiones (CM)	Peso (KG)	Entrada	Potencia (KW)	Capacidad
09399303	W40,0 x D66,0 x H71,3	47	230V / 50Hz / 1Phase	0.37	47 Litres

2.3 Características

Los productos de Maxima ofrecen una amplia gama de características. Puedes leer más sobre ellas en el Apéndice 1.

2.4 Lista de piezas

La lista completa de piezas de este aparato está disponible en el Apéndice 2.

3. TRANSPORTE

3.1 Transporte y manipulación

Este aparato debe ser levantado por dos o más personas. Recuerda levantar siempre desde las piernas y no desde la espalda. Nunca intentes levantar o mover objetos más allá de su capacidad. Pide ayuda o utiliza el equipo adecuado si es necesario.

3.2 Embalaje

Desempaqueta e inspecciona tu compra tras recibirla. Si observas defectos o daños en el artículo, ponte en contacto con tu proveedor de inmediato. Guarda los materiales de embalaje en caso de que la máquina deba ser devuelta o inspeccionada por el transportista.

3.3 Antes de su uso

Retira cualquier film protector de las superficies y limpia el aparato y sus accesorios antes de su uso

(consulta la sección "Mantenimiento").

4. CONFIGURACIÓN INICIAL

4.1 Cableado y conexiones

Si tu máquina se suministra con un enchufe moldeado instalado en fábrica, puedes enchufar la unidad en una toma eléctrica. Asegúrate de que la tensión de la máquina y la de la toma son compatibles.

Si tu máquina no se suministra con un enchufe moldeado instalado en fábrica, debes contactar con un electricista para cablear la unidad al suministro eléctrico.

Encontrarás el diagrama del circuito en el apéndice 3.

4.2 Colocación

El aparato debe colocarse sobre una superficie plana y estable. Elige una superficie donde no haya luz solar directa y no esté cerca de una fuente de calor, como una placa de cocina, horno o radiador.

Al colocar el aparato, mantén una distancia de 10 cm (4 pulgadas) entre el aparato y las paredes u otros objetos para facilitar la ventilación y el uso.

Coloca el aparato de manera que el enchufe esté accesible en todo momento. Enchufa siempre el cable eléctrico en un enchufe compatible con conexión a tierra.

El dispositivo debe operarse a una temperatura de entre 5 y 40 °C y con una humedad ambiental máxima de un 65 %.

4.3 Limpieza

Revisa y limpia periódicamente el aparato, sus piezas y accesorios.

Siempre apaga y desconecta el suministro de energía y/o gas antes de la limpieza o el mantenimiento.

Nunca utilices productos de limpieza agresivos o abrasivos. No utilices disolventes o productos de limpieza a base de petróleo. Algunos agentes de limpieza pueden dejar residuos dañinos o dañar el aparato. En su lugar, utiliza un producto de limpieza suave y apto para alimentos.

No utilices estropajos ni objetos afilados o puntiagudos durante la limpieza, ya que esto puede dañar el aparato.

Nunca laves el aparato con una manguera ni lo sumerjas en agua ni en ningún otro líquido. En su lugar, limpia el exterior con un paño húmedo. No utilices un vaporizador para limpiar el aparato.

Nunca permitas que el cable de alimentación o el enchufe se mojen.

Algunas patatas podrían atascarse entre el bloque de cuchillas si no hay suficientes patatas en el tambor del disco empujador de aluminio para empujarlas hacia el bloque de cuchillas.

Si esto ocurre, deberá abrirse la tolva de alimentación, extraer el bloque de cuchillas y limpiarlo con cuidado.

 **Advertencia:** Las cuchillas están afiladas y pueden causar lesiones. Cuando se proceda a limpiar el dispositivo, deberá hacerse con cuidado.

4.4 Requisitos de instalación

TAMAÑO DE LAS PATATAS Y CAPACIDAD

La capacidad de la picadora de patatas dependerá del tamaño de la cortadora de tambor de la misma.

Consulte el diagrama del apéndice 1 para conocer los tamaños máximos de las patatas.

Véase el diagrama del apéndice 1 para retirar la tolva de alimentación

Véase el esquema del anexo 1 para desmontar el grupo de bloques de cuchillas.

Véase el esquema del anexo 1 para desmontar el tambor de discos de empuje.

ES

5. OPERACIÓN

5.1 Cómo utilizar el aparato

- i** La tolva de alimentación tiene una capacidad de 47 litros.
 - !** Las patatas nunca deberán exceder el tamaño máximo indicado.
 - !** No utilice el aparato para cortar materiales duros, como metal, piedras o plástico.
 - !** No introduzca las manos en la tolva de alimentación a menos que el aparato esté apagado.
 - !** Tenga cuidado al manipular el bloque de cuchillas, ya que estas están muy afiladas.
 - !** Este aparato nunca debe ser utilizado sin una conexión eléctrica a tierra.
- i** Este aparato solo deberá operarlo alguien que haya leído el manual de instrucciones.
- i** El motor, la correa u otras reparaciones técnicas solo deberán realizarlas técnicos experimentados, o supervisadas por un técnico experimentado.
 - Asegúrese de que el bloque de cuchillas esté correctamente montado, así como de que la máquina esté correctamente instalada antes de operar el aparato.
 - Introduzca las patatas en la tolva de alimentación.
 - Para activar el aparato, pulse el botón de inicio ubicado en el panel de control. Esto activará el disco del tambor de empuje. A continuación, el disco empujará las patatas a través del bloque de cuchillas y las cortará.
 - !** La tolva de alimentación nunca debe abrirse mientras el aparato esté en funcionamiento. Si se abre la tolva mientras el aparato está en funcionamiento, este se detendrá automáticamente. El bloque de cuchillas deberá estar correctamente instalado para que la máquina se ponga en marcha.
 - !** Mantenga el panel de control alejado del agua.
 - Una vez terminado el proceso de corte, podrá detener el aparato pulsando el botón «Stop». La última patata quedará atascada en el bloque de cuchillas.
 - Asegúrese de que el aparato esté apagado y desconectado de la alimentación eléctrica antes de retirar la patata de la cuchilla.

6. MANTENIMIENTO

Comprueba regularmente el enchufe y el cable de alimentación para ver si están dañados. Si alguno de ellos está dañado, no utilices el aparato. En su lugar, haz que lo repare un ingeniero eléctrico certificado.

El mantenimiento periódico lo deberá realizar un técnico experimentado. Se recomienda realizar el mantenimiento al menos cada seis meses, dependiendo de la frecuencia de uso. El mantenimiento periódico realizado por personal de servicio autorizado de Maxima tendrá un coste adicional, aunque el período de garantía no haya vencido.

INTERVALO	ACCIÓN	DESCRIPCIÓN
Diario	Limpieza y desinfección	Retire y limpie el disco empujador y el bloque de cuchillas después de cada uso. Las piezas se pueden limpiar con agua y detergente suave, y deben enjuagarse bien. No coloque las piezas o accesorios en el lavavajillas.
Semanal	Limpieza de superficies	Se recomienda limpiar el exterior del aparato al menos una vez a la semana.

7. SOLUCIÓN DE PROBLEMAS

PROBLEM	MÖGLICHE URSACHE	MÖGLICHE LÖSUNG
Starttaste gedrückt, aber Messer drehen nicht.	Evtl. Hauptsicherung durchgebrannt.	Hauptsicherung prüfen. Elektrizität muss eingeschaltet sein.
	Evtl. klemmt der Trommelschieber aus Aluminium.	Gerät am Stoppschalter ausschalten. Fülltrichter öffnen, Verklebung beheben und erneut versuchen.
	Fülltrichter evtl. nicht richtig geschlossen.	Geschlossener Fülltrichter wird von Magnetfühler erfasst und aktiviert. Fülltrichter muss vor Betrieb geschlossen sein.
	Messersatz nicht richtig platziert.	Geschlossener Messersatz wird von Magnetfühler erfasst, der sich dann aktiviert. Messer muss vor Betrieb richtig installiert sein.
Messer schneiden nicht.	Messer sind vielleicht stumpf.	Stumpfe mit neuen Messern austauschen.
	Es sind evtl. nicht genug Kartoffeln im Aluminiumschieber, um Kartoffeln zu Klingen zu befördern.	Das ist normal. Mehr Kartoffeln in den Einfülltrichter geben und Betrieb fortsetzen.
	Messer sind verklemt und können nicht gedreht werden.	Feststeckende Kartoffel vorsichtig entfernen.

PROBLEM	MÖGLICHE URSACHE	MÖGLICHE LÖSUNG
Letzte Kartoffel bleibt zwischen den Klingen.	Es sind evtl. nicht genug Kartoffeln im Aluminiumschieber, um Kartoffeln zu Klingen zu befördern.	Das ist normal. Mehr Kartoffeln in den Einfülltrichter geben und Betrieb fortsetzen.

8. ALMACENAMIENTO

Enrolla el cable de alimentación y guárdalo en lugar seguro. Asegúrate de que el aparato está bien limpio antes de guardarlo. Guardar el lugar fresco y seco.

9. ELIMINACIÓN

Cuando deseches este aparato, hazlo cumpliendo con las regulaciones locales y nacionales. También es importante desechar cualquier material relacionado de forma correcta. Este equipo puede contener embalaje y accesorios que deben ser recogidos y desechados por separado. No deberían tratarse como residuos municipales comunes.

El reciclado contribuye a la conservación de los recursos naturales. Al desechar los residuos de forma adecuada, ayudas a evitar peligros para el medioambiente que podrían estar causados por un tratamiento inadecuado de los residuos.

Embalaje: El embalaje está hecho a partir de materiales que deben desecharse en instalaciones de reciclado locales.

Baterías: Si la máquina contiene una batería, esta puede contener sustancias tóxicas y son un peligro para el medioambiente. Desecha las baterías usadas o recargables de forma responsable en un punto de recogida local autorizado.

Componentes electrónicos: Este aparato contiene piezas electrónicas. Desecha los residuos eléctricos en un punto de recogida de reciclaje para equipos electrónicos.

TABLE OF CONTENTS

1. PRÉFACE	36
1.1 Introduction.....	36
1.2 Informations générales.....	36
1.3 Garantie	36
2. INFORMATIONS SUR LE PRODUIT	37
2.1 Utilisation prévue.....	37
2.2 Spécifications.....	37
2.3 Fonctionnalités	37
2.4 Liste des pièces	37
3. TRANSPORT	37
3.1 Transport et manutention.....	37
3.2 Emballage.....	37
3.3 Avant utilisation.....	37
4. INSTALLATION INITIALE.....	38
4.1 Câblage et connexions	38
4.2 Mise en place.....	38
4.3 Nettoyage.....	38
4.4 Exigences d'installation.....	39
5. FONCTIONNEMENT	39
5.1 Comment utiliser l'appareil.....	39
6. ENTRETIEN	40
7. DÉPANNAGE	40
8. STOCKAGE.....	41
9. MISE AU REBUT.....	41
APPENDIX	117
1. Features.....	117
2. Spare Parts	118
3. Circuit Diagram	120

CONSIGNES DE SÉCURITÉ

- Cet appareil ne doit être utilisé que pour l'usage auquel il est destiné. Ni le fabricant ni le fournisseur ne sont responsables des dommages causés par une utilisation incorrecte de cet article.
- Cet appareil est un produit commercial et ne doit être utilisé que par des personnes qui ont lu et bien compris ce manuel. Il ne doit pas être utilisé par des enfants ou des personnes aux capacités physiques, sensorielles ou mentales réduites sans surveillance.
- Cet appareil est destiné à être utilisé à l'intérieur uniquement.
- Conservez l'appareil et la fiche électrique à l'abri de l'eau et d'autres liquides. Si l'un ou l'autre est exposé à un liquide, débranchez immédiatement l'alimentation électrique et faites vérifier l'appareil par un technicien certifié. Le non-respect de ces instructions peut entraîner un choc électrique, voire un décès.
- N'utilisez pas l'appareil s'il est tombé ou s'il est endommagé de quelque façon que ce soit. Faites-le contrôler et réparer par un technicien agréé.
- Ne déplacez pas l'appareil lorsqu'il est en marche et ne le déplacez ou ne le portez jamais par le cordon d'alimentation.
- Ne placez pas et ne déplacez pas l'appareil sur le côté, à l'envers ou en l'inclinant.
- N'ouvrez pas le boîtier et n'essayez pas de réparer l'appareil vous-même, à moins qu'un technicien de Maxima ne vous le demande. Cela pourrait annuler la garantie, endommager l'appareil ou entraîner une situation dangereuse.
- N'utilisez pas de dispositifs ou d'accessoires qui ne sont pas fournis avec l'appareil ou conçus pour fonctionner avec lui.
- Ne mettez jamais vos mains ou d'autres parties du corps à proximité des parties mobiles de l'appareil lorsqu'il est en marche et gardez toujours un œil sur l'appareil lorsqu'il est en cours d'utilisation.

- N'insérez pas d'objets dans le boîtier ou les ouvertures de l'appareil.
- Conservez tous les emballages hors de portée des enfants et éliminez-les conformément aux réglementations locales et nationales.
- Évitez de surcharger l'appareil.
- L'installation électrique doit être conforme aux réglementations locales.
- Éteignez l'appareil avant de retirer la fiche d'alimentation.
- Débranchez toujours l'alimentation électrique lorsque l'appareil n'est pas utilisé. Pour retirer la fiche de la prise, tirez toujours sur la fiche elle-même et non sur le câble.
- Ne touchez pas la fiche d'alimentation avec des mains humides ou mouillées.
- Maintenez le câble d'alimentation à l'écart de la zone d'utilisation et ne le couvrez pas. Veillez à ce que le câble d'alimentation n'entre pas en contact avec des objets chauds ou tranchants et tenez-le éloigné des flammes nues.
- Notez que lorsque la fiche est dans la prise électrique, l'appareil est connecté au réseau électrique.

SYMBOLES DE SÉCURITÉ



- Stockez le produit entre 10 et 30°C.
- Évitez de le placer en plein soleil.
- Produit destiné à un usage intérieur.
- Isolation électrique de base : nécessite une mise à la terre.
- Double isolation électrique : ne nécessite pas de mise à la terre
- Utilisez une alimentation SELV (Safety Extra-Low Voltage) : la protection de l'utilisateur n'est pas requise
- Mise au rebut du produit conformément aux réglementations locales en matière de déchets.
- Le produit est conforme aux exigences de la CE.

1. PRÉFACE

1.1 Introduction

Nous vous remercions d'avoir acheté ce produit chez Maxima. Pour assurer votre propre sécurité et tirer le meilleur parti de votre achat, veuillez lire attentivement les instructions avant de tenter d'installer ou d'utiliser ce produit. Ce manuel doit être disponible à tout moment et rangé près de l'appareil.

Tous les produits Maxima sont certifiés CE. Par conséquent, nos produits répondent aux exigences légales en matière de santé, de sécurité et d'environnement, telles que définies par la Commission européenne. En outre, tous les produits sont testés de manière approfondie avant d'être expédiés afin de garantir la qualité et la sécurité du produit.

1.2 Informations générales

Pour obtenir une assistance après-vente, veuillez consulter la page de notre service client à l'adresse suivante : www.maxima.com/service. Les manuels d'utilisation sont disponibles en ligne et peuvent être téléchargés sous forme électronique depuis la page du produit sur notre site web. Si le manuel correspondant à votre produit n'est pas disponible, veuillez contacter le service client. Pour plus d'informations, consultez notre site web : www.maxima.com

1.3 Garantie

Nous offrons une garantie de 12 mois à compter de la date d'achat, comme indiqué sur votre facture d'achat. Dans le cadre de la garantie, nous livrons des pièces de rechange supplémentaires en cas de : défauts matériels, défauts de fabrication ou autres problèmes de qualité.

Les éléments suivants ne sont pas couverts par la garantie :

- Les dommages liés à une utilisation incorrecte du produit
- Les dommages liés à l'utilisation de pièces qui ne faisaient pas partie de l'appareil d'origine
- Les dommages dus au transport vers un autre lieu après la livraison, ou à une installation et un raccordement incorrects
- Les dommages aux composants causés par un mauvais raccordement électrique ou à l'eau
- Les dommages résultant du démontage et/ou de la modification de l'appareil d'origine sans autorisation
- Les dommages résultant d'une mauvaise utilisation, d'un mauvais nettoyage ou d'un entretien inadéquat
- Les dommages résultant d'un incendie, de l'effondrement d'un bâtiment, de la foudre, d'une inondation, de surtensions ou de nuisibles
- La non-lecture ou le non-respect du manuel d'utilisation
- Les consommables et les pièces sujettes à l'usure
- Une facture altérée ou l'absence de facture

2. INFORMATIONS SUR LE PRODUIT

2.1 Utilisation prévue

Cet appareil ne doit être utilisé que pour l'usage pour lequel il a été conçu et prévu. Le fabricant et le fournisseur ne sont pas responsables des dommages causés par un fonctionnement incorrect et une utilisation non conforme.

Cet appareil est un produit commercial et ne doit être utilisé que par un professionnel qualifié qui a lu et compris ce manuel. Il ne doit pas être utilisé par des enfants ou des personnes aux capacités réduites sans surveillance.

FR

2.2 Spécifications

MAXIMA POTATO CHIPPER					
Code Article	Dimensions (CM)	Poid (KG)	Alimentation	Puissance (KW)	Capacité
09399303	W40,0 x D66,0 x H71,3	47	230V / 50Hz / 1Phase	0.37	47 Litres

2.3 Fonctionnalités

Les produits de Maxima offrent une large gamme de fonctionnalités. Vous pouvez en savoir plus sur celles-ci dans l'annexe 1.

2.4 Liste des pièces

Une liste complète des pièces de cet appareil est disponible dans l'annexe 2.

3. TRANSPORT

3.1 Transport et manutention

Cet appareil peut être soulevé et porté par une seule personne. N'oubliez pas de toujours soulever en prenant appui sur les jambes et non sur le dos. N'essayez jamais de soulever ou de déplacer des objets dont le poids dépasse vos capacités. Demandez de l'aide ou utilisez l'équipement approprié si nécessaire.

3.2 Emballage

Déballer et inspecter votre achat immédiatement après réception. Si l'article présente des vices cachés ou des dommages, contactez immédiatement votre fournisseur. Conservez tous les matériaux d'emballage au cas où l'appareil devrait être renvoyé ou inspecté par le service de livraison.

3.3 Avant utilisation

Retirez tout film de protection des surfaces et nettoyez soigneusement l'appareil et ses accessoires avant de l'utiliser (voir la section « Entretien »).

4. INSTALLATION INITIALE

4.1 Câblage et connexions

Si votre appareil est fourni avec une fiche moulée montée en usine, vous pouvez brancher l'appareil sur une prise électrique standard. Assurez-vous que la tension de l'appareil et celle de la prise murale sont compatibles.

Si votre appareil n'est pas fourni avec une fiche moulée en usine, vous devez faire appel à un électricien certifié pour câbler l'appareil à l'alimentation électrique.

Vous trouverez le schéma électrique à l'annexe 3.

4.2 Mise en place

L'appareil doit être placé sur une surface stable et plane. Choisissez une surface où il n'y a pas de lumière directe du soleil et qui n'est pas à proximité d'une source directe de chaleur, telle qu'une cuisinière, un four ou un radiateur.

Lors du positionnement de l'appareil, maintenez une distance de 10 cm (4") entre l'appareil et les murs ou d'autres objets pour assurer la ventilation et la facilité d'utilisation.

Placez l'appareil de manière à ce que la fiche soit accessible à tout moment. Branchez toujours le cordon d'alimentation dans une prise compatible et reliée à la terre.

L'appareil doit être utilisé à des températures comprises entre 5 et 40 °C et dans une humidité ambiante de 65 % maximum.

4.3 Nettoyage

Vérifiez et nettoyez régulièrement l'appareil, ses pièces et accessoires.

Éteignez l'appareil et débranchez toujours l'alimentation électrique et l'arrivée de gaz avant tout nettoyage ou entretien.

N'utilisez jamais de produits de nettoyage agressifs ou abrasifs. N'utilisez pas de solvants ou de produits de nettoyage à base de pétrole. Certains agents de nettoyage peuvent laisser des résidus nocifs ou endommager l'appareil. Utilisez plutôt un produit de nettoyage doux, compatible avec le contact alimentaire.

N'utilisez pas de tampons à récurer ni d'objets tranchants pendant le nettoyage car cela pourrait endommager l'appareil.

Ne jamais asperger l'appareil ni le plonger dans l'eau ou tout autre liquide. Au lieu de cela, essuyez les surfaces extérieures avec un chiffon humide. N'utilisez pas de vapeur pour nettoyer l'appareil.

Le câble et la fiche d'alimentation ne doivent jamais être mouillés.

Certaines pommes de terre peuvent rester coincées entre le bloc de lames s'il n'y a pas assez de pommes de terre dans le tambour du disque poussoir en aluminium pour les pousser vers le groupe de blocs de lames.

La trémie d'alimentation doit être ouverte et le groupe de blocs de lames doit être retiré et nettoyé avec soin.

-  Les lames sont tranchantes et peuvent causer des blessures. Toute personne qui nettoie l'appareil doit le faire avec soin.

4.4 Exigences d'installation

La capacité du broyeur de pommes de terre dépend de la taille du couteau de tambour de l'appareil.

Voir le diagramme de l'annexe 1 pour les tailles maximales des pommes de terre.

Voir le schéma de l'annexe 1 pour le démontage de la trémie d'alimentation.











Voir le schéma de l'annexe 1 pour le démontage du groupe de blocs de lames.

Voir le schéma de l'annexe 1 pour le démontage du tambour du disque pousseur.

FR

5. FONCTIONNEMENT

5.1 Comment utiliser l'appareil

-  La trémie d'alimentation peut contenir 47 litres.
 -  Les pommes de terre ne doivent jamais dépasser la taille maximale indiquée.
 -  N'essayez pas de couper des matériaux durs, tels que du métal, des pierres ou du plastique.
 -  Ne mettez pas vos mains à l'intérieur de la trémie d'alimentation à moins que l'appareil ne soit éteint.
 -  Soyez prudent lorsque vous manipulez le groupe de lames car il est très tranchant.
 -  Cet appareil ne doit jamais être utilisé sans une connexion électrique mise à la terre.
-  Cet appareil ne doit être utilisé que par une personne ayant lu le mode d'emploi.
-  Les réparations du moteur, de la courroie ou autres réparations techniques ne doivent être effectuées que par des techniciens expérimentés ou sur instruction d'un technicien expérimenté.
 - Assurez-vous que le groupe de blocs de lames est correctement monté et que la machine est correctement installée avant d'utiliser l'appareil.
 - Placez les pommes de terre dans la trémie d'alimentation.
 - Pour activer l'appareil, appuyez sur le bouton de démarrage situé sur le panneau de commande. Cela active le disque du tambour pousseur. Le disque pousse ensuite les pommes de terre à travers le bloc de lames et coupe la pomme de terre.
 -  La trémie d'alimentation ne devrait jamais être ouverte pendant le fonctionnement. Si la trémie est ouverte pendant le fonctionnement, la machine s'arrête automatiquement. Le groupe de blocs de lames doit être correctement installé pour que la machine démarre.
 -  Gardez le panneau de commande à l'écart de l'eau.
 - Lorsque le processus de coupe est terminé, la machine peut être arrêtée en appuyant sur le bouton d'arrêt. La dernière pomme de terre restera accrochée au bloc de lames.
 - Assurez-vous que l'appareil est éteint et débranchez l'alimentation électrique avant de retirer la dernière pomme de terre de la lame.

6. ENTRETIEN

Vérifiez régulièrement la fiche d'alimentation et le câble d'alimentation pour vous assurer qu'ils ne sont pas endommagés. Si l'un ou l'autre est endommagé, n'utilisez pas l'appareil. Au lieu de cela, faites-le réparer par un électricien certifié.

L'entretien périodique doit être effectué par un technicien expérimenté. Il est recommandé d'effectuer un entretien au moins tous les six mois, en fonction de la fréquence d'utilisation. L'entretien périodique effectué par le personnel de service autorisé de Maxima est facturé, même si la période de garantie n'a pas expiré.

PÉRIODICITÉ	ACTION	DESCRIPTION
Tous les jours	Nettoyage et désinfection	Retirez et nettoyez le disque poussoir et le groupe de lames après chaque utilisation. Les pièces peuvent être nettoyées avec de l'eau et un détergent doux et doivent être rincées soigneusement. Ne pas mettre les pièces ou accessoires dans le lave-vaisselle.
Hebdomadaire	Nettoyage des surfaces	Il est recommandé d'essuyer l'extérieur de l'appareil au moins une fois par semaine.

7. DÉPANNAGE

PROBLEME	CAUSE POSSIBLE	SOLUTION POSSIBLE
Les lames ne tournent pas, même si le bouton de démarrage a été enfoncé.	Le fusible principal peut être grillé.	Vérifiez le fusible principal. Assurez-vous que l'électricité est présente.
	Le tambour du disque poussoir en aluminium peut être coincé.	Éteignez la machine en appuyant sur le bouton d'arrêt. Ouvrez la trémie d'alimentation et résolvez le problème de blocage et réessayez.
	La trémie d'alimentation peut ne pas être complètement fermée.	Lorsque la trémie d'alimentation est fermée, le capteur magnétique reconnaît la trémie et l'active. Assurez-vous que la trémie d'alimentation est fermée avant l'utilisation.
	Le groupe de blocs de lames peut ne pas être en place.	Lorsque le groupe de lames est fermé, le capteur magnétique reconnaît la lame et s'active. Assurez-vous que la lame est correctement installée avant l'utilisation.

PROBLEME	CAUSE POSSIBLE	SOLUTION POSSIBLE
Les lames ne coupent pas.	Les lames peuvent être émoussées.	Remplacez les lames émoussées par des nouvelles.
	Il n'y a peut-être pas assez de pommes de terre dans le poussoir en aluminium pour pousser les pommes de terre vers les lames.	Ce phénomène est normal. Ajoutez des pommes de terre dans la trémie d'alimentation et continuez l'opération.
	Les lames peuvent être coincées et ne pas pouvoir tourner.	Retirez les pommes de terre coincées avec précaution.
La dernière pomme de terre reste entre les lames.	Il n'y a peut-être pas assez de pommes de terre, dans le poussoir en aluminium pour pousser les pommes de terre vers les lames.	Ce phénomène est normal. Ajoutez des pommes de terre dans la trémie d'alimentation et continuez l'opération.

8. STOCKAGE

Enroulez le câble d'alimentation et rangez-le en toute sécurité. Assurez-vous que l'appareil est bien nettoyé avant de le ranger. Rangez-le dans un endroit frais et sec.

9. MISE AU REBUT

Lorsque vous mettez cet appareil au rebut, veuillez le faire conformément aux réglementations locales et nationales. Il est également important de se débarrasser correctement de tout matériel connexe. Cet appareil peut contenir des emballages et des accessoires qui doivent être collectés et éliminés séparément. Ceux-ci ne doivent pas être traités comme des déchets municipaux non triés.

Le recyclage contribue à la conservation des ressources naturelles. En éliminant les déchets de la manière appropriée, vous contribuez à éviter les risques pour l'environnement qui pourraient être causés par un traitement inadéquat des déchets.

Emballage: L'emballage est constitué de matériaux qui peuvent être éliminés par les installations de recyclage locales.

Piles: Si l'appareil contient une pile, celle-ci peut contenir des substances toxiques et constitue un danger pour l'environnement. Veuillez vous débarrasser des piles usagées ou rechargeables de manière responsable par le biais d'un point de collecte local.

Électronique: Cet appareil contient des pièces électroniques. Jetez les déchets électriques dans un point de collecte de recyclage des équipements électroniques.

TABLE OF CONTENTS

1. PREFAZIONE	46
1.1 Introduzione	46
1.2 Informazioni generali	46
1.3 Garanzia	46
2. INFORMAZIONI SUL PRODOTTO	47
2.1 Uso previsto	47
2.2 Specifiche	47
2.3 Caratteristiche	47
2.4 Elenco delle parti	47
3. TRASPORTO	47
3.1 Trasporto e movimentazione	47
3.2 Imballaggio	47
3.3 Prima dell'uso	47
4. CONFIGURAZIONE INIZIALE	48
4.1 Cablaggio e connessioni	48
4.2 Posizionamento	48
4.3 Pulizia	48
4.4 Requisiti per l'installazione	48
5. FUNZIONAMENTO	49
5.1 Come utilizzare l'apparecchio	49
6. MANUTENZIONE	49
7. RISOLUZIONE DEI PROBLEMI	50
8. CONSERVAZIONE	51
9. SMALTIMENTO	51
APPENDIX	117
1. Features	117
2. Spare Parts	118
3. Circuit Diagram	120

ISTRUZIONI DI SICUREZZA

- Usare questo apparecchio solo per gli scopi previsti. Il produttore e il fornitore non saranno responsabili dei danni causati dall'uso improprio del presente articolo.
- Questo prodotto commerciale deve essere usato solo da persone che abbiano letto e compreso il presente manuale. Non consentire ai bambini o alle persone con ridotte capacità fisiche, sensoriali o mentali di utilizzare il presente prodotto senza un'adeguata supervisione.
- Questo dispositivo è destinato al solo uso interno.
- Tenere l'apparecchio e la spina elettrica a distanza dall'acqua e dagli altri liquidi. Se uno dei due elementi dovesse entrare a contatto con un liquido, scollegare immediatamente l'alimentazione e far controllare l'apparecchio a un tecnico certificato. La mancata osservanza di queste istruzioni potrebbe causare scosse elettriche o la morte.
- Non utilizzare un apparecchio che abbia subito una caduta o un qualsiasi danno. Far controllare e riparare l'apparecchio da un tecnico certificato.
- Non spostare l'apparecchio se in funzione o trasportarlo per il cavo di alimentazione.
- Non collocare o spostare l'apparecchio su un lato, capovolgerlo o inclinarlo.
- Non aprire l'involucro né riparare l'apparecchio, a meno che non venga richiesto da un tecnico Maxima. Ciò potrebbe invalidare la garanzia, causare danni alla macchina o creare una situazione di pericolo.
- Non utilizzare dispositivi o accessori che non siano stati forniti con l'apparecchio o non compatibili con esso.
- Non avvicinare le mani o altre parti del corpo alle parti mobili dell'apparecchio in funzione e tenerlo sempre d'occhio durante l'utilizzo.

- Non inserire oggetti nell'involucro o nelle aperture dell'apparecchio.
- Tenere tutte le confezioni fuori dalla portata dei bambini e smaltirle in conformità alle normative locali e nazionali.
- Non sovraccaricare l'apparecchio.
- Eseguire l'installazione elettrica in conformità alle normative locali.
- Spegnerne l'apparecchio prima di togliere la spina.
- Scollegare sempre la corrente quando l'apparecchio non viene usato. Per rimuovere la spina dalla presa, impugnarla senza esercitare trazione sul cavo.
- Non toccare la spina di alimentazione con le mani umide o bagnate.
- Tenere il cavo di alimentazione a distanza dalla zona di funzionamento e non coprirlo. Verificare che il cavo di alimentazione non entri a contatto con oggetti caldi o taglienti e tenerlo a distanza dalle fiamme libere.
- Quando la spina è inserita nella presa elettrica, l'apparecchio sarà collegato alla rete elettrica.

SIMBOLI DI SICUREZZA



- Conservare il prodotto a una temperatura compresa fra 10 e 30 °C.
- Non collocarlo sotto la luce diretta del sole.
- Prodotto destinato all'uso in interni.
- Isolamento elettrico di base: richiede un collegamento di terra.
- Doppio isolamento elettrico: non richiede connessioni di terra/massa
- Utilizzo dell'alimentazione di sicurezza a bassissima tensione (SELV): non occorre alcuna protezione dell'utente
- Smaltimento del prodotto secondo le normative locali sui rifiuti.
- Il prodotto rispetta i requisiti CE

1. PREFAZIONE

1.1 Introduzione

Grazie per l'acquisto di questo prodotto Maxima. Per garantire la sicurezza delle persone e ottenere il massimo del rendimento, leggere attentamente le istruzioni prima di installare o utilizzare il prodotto. Tenere sempre questo manuale vicino all'apparecchio.

Tutti i prodotti Maxima dispongono di una certificazione CE. Di conseguenza, rispettano i requisiti legali in materia di salute, sicurezza e ambiente definiti dalla Commissione europea. Inoltre, tutti i prodotti vengono accuratamente testati prima della spedizione, in modo da garantirne la qualità e sicurezza.

1.2 Informazioni generali

Per l'assistenza post-vendita, visitare la pagina: www.maxima.com/service. I manuali d'uso sono disponibili online ed è possibile scaricarli dalla pagina del prodotto del nostro sito Web. Nel caso in cui il manuale del prodotto non fosse disponibile, contattare l'assistenza clienti. Per maggiori informazioni, visitare il nostro sito Web: www.maxima.com

1.3 Garanzia

Offriamo una garanzia di 12 mesi dalla data di acquisto indicata sulla fattura. Nel periodo di garanzia, forniremo pezzi di ricambio in caso di difetti di materiale, fabbricazione o altri problemi di qualità.

I seguenti elementi non sono coperti dalla garanzia:

- Danni legati all'uso improprio del prodotto
- Danni legati all'utilizzo di parti non appartenenti alla macchina originale
- Danni dovuti al trasporto in un altro luogo a seguito della consegna o a un'installazione e un collegamento eseguiti in modo errato
- Danni ai componenti causati da un collegamento elettrico o idrico di tipo erraneo
- Danni causati dallo smontaggio e/o dalla modifica della macchina originale senza aver ricevuto alcuna autorizzazione
- Danni causati da uso improprio, pulizia insufficiente o manutenzione inadeguata
- Danni causati da incendi, crolli di edifici, fulmini, inondazioni, sbalzi di tensione o parassiti
- Mancata lettura o osservanza del manuale d'uso
- Materiali di consumo e parti soggette a usura
- Fattura alterata o assente

2. INFORMAZIONI SUL PRODOTTO

2.1 Uso previsto

Non è possibile usare questo apparecchio solo scopi diversi da quelli previsti. Il produttore e il fornitore non saranno responsabili degli eventuali danni causati da un funzionamento e un uso improprio.

Questo prodotto commerciale deve essere usato solo da un professionista qualificato che abbia letto e compreso il presente manuale. Non consentire ai bambini o alle persone con ridotte capacità fisiche, sensoriali o mentali di utilizzare il prodotto senza un'adeguata supervisione.

IT

2.2 Specifiche

MAXIMA POTATO CHIPPER					
Codice Articolo	Dimensioni (CM)	Peso (KG)	Ingresso	Potenza (KW)	Capacità
09399303	W40,0 x D66,0 x H71,3	47	230V / 50Hz / 1Phase	0.37	47 Litres

2.3 Caratteristiche

I prodotti Maxima offrono un'ampia gamma di caratteristiche. Per saperne di più, consultare l'appendice 1.

2.4 Elenco delle parti

L'elenco completo delle parti di questo apparecchio è disponibile nell'appendice 2.

3. TRASPORTO

3.1 Trasporto e movimentazione

Questo apparecchio deve essere sollevato da due o più persone. Sollevare sempre il prodotto facendo leva sulle gambe e non sulla schiena. Non sollevare o spostare oggetti andando oltre le proprie capacità. Chiedere assistenza o utilizzare un'attrezzatura appropriata, se necessario.

3.2 Imballaggio

Disimballare e ispezionare l'acquisto subito dopo la ricezione. In caso di difetti latenti o danni all'articolo, contattare immediatamente il fornitore. Conservare tutti i materiali di imballaggio nel caso in cui occorra restituire la macchina o farla ispezionare dal corriere.

3.3 Prima dell'uso

Rimuovere le pellicole protettive dalle superfici e pulire accuratamente l'apparecchio e gli accessori prima dell'uso (vedere la sezione "Manutenzione").

4. CONFIGURAZIONE INIZIALE

4.1 Cablaggio e connessioni

Se la macchina viene fornita con una spina montata in fabbrica, è possibile collegarla a una presa elettrica standard. Verificare che la tensione della macchina e presa a muro siano compatibili.

Se la macchina non viene fornita con una spina montata in fabbrica, contattare un elettricista certificato per collegarla all'alimentazione.

Lo schema del circuito è indicato nell'appendice 3.

4.2 Posizionamento

Posizionare l'apparecchio su una superficie stabile e piana. Scegliere una superficie non esposta alla luce diretta del sole e non vicina a fonti di calore come ad esempio fornelli, forni o radiatori.

Nel posizionare l'apparecchio, lasciare una distanza di 10 cm (4") dalle pareti o da altri oggetti, in modo da garantire una ventilazione ottimale e consentire l'utilizzo del prodotto in maniera ottimale.

Posizionare l'apparecchio in modo che la spina sia sempre accessibile. Collegare il cavo di alimentazione a una presa compatibile e dotata di messa a terra.

Il dispositivo deve funzionare a temperature comprese tra 5 e 40 °C e con un'umidità ambientale massima del 65%.

4.3 Pulizia

Controllare e pulire regolarmente l'apparecchio, le parti e gli accessori relativi.

Prima di eseguire qualsiasi intervento di pulizia o manutenzione, spegnere e scollegare l'alimentazione elettrica e del gas.

Non utilizzare detersivi aggressivi o abrasivi. Non utilizzare solventi o detersivi a base di petrolio. Alcuni detersivi potrebbero lasciare residui nocivi o danneggiare la macchina. Utilizzare un prodotto per la pulizia delicato e non nocivo per gli alimenti.

Durante la pulizia, non utilizzare spazzole o oggetti appuntiti, che potrebbero danneggiare la macchina.

Non lavare la macchina con un tubo o immergerla in acqua o altri liquidi. Pulire l'esterno con un panno umido. Non pulire la macchina usando il vapore.

Non bagnare il cavo o la spina di alimentazione.

Se nel tamburo del disco di spinta in alluminio non è presente un numero insufficiente di patate per raggiungere il gruppo di lame, alcune patate potrebbero restare incastrate tra i blocchi delle lame.

Aprire la tramoggia di alimentazione e rimuovere con attenzione il gruppo di lame, quindi pulirlo.



Le lame sono affilate e possono causare lesioni. Pulire il dispositivo con attenzione.

4.4 Requisiti per l'installazione

DIMENSIONI E CAPACITÀ DELLE PATATE

La capacità delle cippatrici per patate dipende dalle dimensioni del tamburo di taglio.

Per le dimensioni massime delle patate, vedere il diagramma in appendice 1.

Per la rimozione della tramoggia di alimentazione, vedere il diagramma nell'appendice 1.

Vedi schema in appendice 1 per la rimozione del gruppo di lame.

Vedere lo schema in appendice 1 per la rimozione del tamburo del disco di spinta.

5. FUNZIONAMENTO

IT

5.1 Come utilizzare l'apparecchio

- i** La tramoggia di alimentazione offre una capacità di 47 litri.
 - !** Le patate non devono mai superare la dimensione massima indicata.
 - !** Non utilizzare il prodotto per tagliare materiali duri come ad esempio metallo, pietra o plastica.
 - !** Non inserire le mani nella tramoggia di alimentazione con l'apparecchio acceso.
 - !** Maneggiare con attenzione il gruppo delle lame, un elemento molto affilato.
 - !** Non mettere in funzione l'apparecchio senza disporre di un collegamento elettrico con messa a terra.
- i** L'utilizzo di questo apparecchio presuppone la lettura delle istruzioni per l'uso.
- i** Far eseguire la riparazione di motori, cinghie o altri interventi tecnici solo a operatori esperti. In alternativa, operare dietro indicazione di un tecnico esperto.
 - Prima di utilizzare l'apparecchio, verificare che il gruppo del blocco delle lame sia montato in modo corretto e che la macchina sia installata secondo le istruzioni.
 - Inserire le patate nella tramoggia di alimentazione.
 - Per avviare l'apparecchio, premere il pulsante di avvio situato sul pannello di controllo. In questo modo viene attivato il disco del tamburo di spinta, che inistra le patate attraverso il blocco delle lame al fine di tagliarle.
 - !** Non aprire la tramoggia di alimentazione durante il funzionamento. In questo caso, la macchina si arresterà automaticamente. Per avviare la macchina occorre installare correttamente il gruppo di blocchi di lame.
 - !** Tenere il pannello di controllo a debita distanza dall'acqua.
 - Al termine del processo di taglio è possibile arrestare la macchina premendo il pulsante di arresto. L'ultima patata resterà sul blocco delle lame.
 - Prima di rimuovere l'ultima patata dalla lama, verificare che la macchina sia spenta e scollegare l'alimentazione.

6. MANUTENZIONE

Controllare regolarmente l'integrità della spina e del cavo di alimentazione. Non utilizzare l'apparecchio in caso di danni a uno dei due elementi. In questi casi, richiedere l'intervento di un elettricista certificato.

Far eseguire la manutenzione periodica a un tecnico esperto. Effettuare la manutenzione almeno ogni sei mesi, a seconda della frequenza di utilizzo. La manutenzione periodica condotta dal personale di

assistenza autorizzato da Maxima sarà a pagamento anche entro il periodo di garanzia.

INTERVALLO	AZIONE	DESCRIZIONE
Ogni giorno	Pulizia e disinfezione	Rimuovere e pulire il disco spingitore e il gruppo delle lame dopo ciascun utilizzo. È possibile pulire le parti usando l'acqua e un detergente delicato, quindi risciacquando accuratamente. Non lavare parti o accessori in lavastoviglie.
Ogni settimana	Pulizia delle superfici	Pulire l'esterno dell'apparecchio almeno una volta alla settimana.

7. RISOLUZIONE DEI PROBLEMI

PROBLEMA	POSSIBILE CAUSA	POSSIBILE SOLUZIONE
Le lame non ruotano anche premendo il pulsante di avvio.	Il fusibile principale potrebbe essere bruciato.	Controllare il fusibile principale. Verificare che l'alimentazione elettrica sia attiva.
	Il tamburo del disco di spinta in alluminio potrebbe essere bloccato.	Spegnere la macchina agendo sul pulsante di arresto. Aprire la tramoggia di alimentazione, eliminare il blocco e riprovare.
	La tramoggia di alimentazione potrebbe non essere completamente chiusa.	Quando la tramoggia di alimentazione è chiusa, il sensore magnetico riconosce questa posizione e attiva tale dispositivo. Verificare che la tramoggia di alimentazione sia chiusa prima dell'uso.
	Il gruppo del blocco delle lame potrebbe non essere presente.	Quando il gruppo delle lame è chiuso, il sensore magnetico riconosce questa posizione e attiva tale dispositivo. Verificare che la lama sia installata correttamente prima dell'uso.
Le lame non eseguono il taglio.	Le lame potrebbero essere danneggiate.	Sostituire le lame danneggiate con altre nuove.
	Nello spintore in alluminio non presenti patate sufficienti per arrivare alle lame.	Si tratta di uno scenario normale. Inserire altre patate nella tramoggia di alimentazione e continuare il lavoro.
	Le lame potrebbero essere bloccate e non ruotare.	Rimuovere con attenzione le patate incastrate.

PROBLEMA	POSSIBILE CAUSA	POSSIBILE SOLUZIONE
L'ultima patata resta tra le lame.	Nello spintore in alluminio non presenti patate sufficienti per arrivare alle lame.	Si tratta di uno scenario normale. Aggiungere altre patate alla tramoggia di alimentazione e continuare il processo.

8. CONSERVAZIONE

IT

Arrotolare il cavo di alimentazione e riporlo in modo sicuro. Pulire l'apparecchio prima di conservarlo. Conservarlo in un luogo fresco e asciutto.

9. SMALTIMENTO

Per smaltire questo apparecchio, agire in conformità alle normative locali e nazionali. È importante smaltire correttamente tutti i materiali correlati. Questa apparecchiatura può contenere imballaggi e accessori da raccogliere e smaltire separatamente. Non trattare questi elementi come rifiuti urbani indifferenziati.

Il riciclaggio contribuisce alla salvaguardia delle risorse naturali. Smaltendo i rifiuti in modo corretto, è possibile prevenire i rischi per l'ambiente altrimenti causati da un trattamento improprio degli scarti.

Imballaggio: l'imballaggio è realizzato con materiali che è possibile smaltire presso gli impianti di riciclaggio locali.

Batterie: l'eventuale batteria in dotazione alla macchina potrebbe contenere sostanze tossiche e pericolose per l'ambiente. Smaltire le batterie usate o ricaricabili in modo responsabile presso un punto di raccolta locale.

Elettronica: questo apparecchio contiene parti elettroniche. Smaltire i rifiuti elettrici presso un punto di raccolta per il riciclaggio delle apparecchiature elettroniche.

TABLE OF CONTENTS

1. VOORWOORD	56
1.1 Inleiding	56
1.2 Algemene informatie	56
1.3 Garantie	56
2. PRODUCTINFORMATIE	57
2.1 Beoogd gebruik	57
2.2 Specificaties	57
2.3 Functies	57
2.4 Onderdelenlijst	57
3. VERVOER	57
3.1 Transport & handling.....	57
3.2 Verpakking.....	57
3.3 Voor gebruik.....	58
4. INITIËLE SETUP	58
4.1 Bedrading & aansluitingen	58
4.2 Plaatsing	58
4.3 Reiniging	58
4.4 Installatievereisten.....	59
5. WERKING	59
5.1 Hoe het apparaat te gebruiken.....	59
6. ONDERHOUD	60
7. PROBLEEMOPLOSSING	60
8. OPSLAG	61
9. WEIGEREN	61
APPENDIX	117
1. Features	117
2. Spare Parts	118
3. Circuit Diagram	120

VEILIGHEIDSINSTRUCTIES

- Dit apparaat mag alleen worden gebruikt waarvoor het is ontworpen. Noch de fabrikant, noch de leverancier zijn aansprakelijk voor schade veroorzaakt door onjuist gebruik van dit artikel.
- Dit is een commercieel product en mag alleen worden gebruikt door personen die deze handleiding hebben gelezen en volledig hebben begrepen. Het mag niet zonder toezicht worden gebruikt door kinderen of personen met verminderde fysieke, zintuiglijke of mentale vermogens.
- Dit apparaat is uitsluitend bedoeld voor gebruik binnenshuis.
- Houd het apparaat en de stekker uit de buurt van water en andere vloeistoffen. Als een van beide wordt blootgesteld aan een vloeistof, koppel dan onmiddellijk de stroomtoevoer los en laat het apparaat nakijken door een gecertificeerde technicus. Het niet opvolgen van deze instructies kan elektrische schokken of zelfs de dood tot gevolg hebben.
- Gebruik het apparaat niet nadat het is gevallen of op enigerlei wijze is beschadigd. Laat het nakijken en repareren door een gecertificeerde monteur.
- Verplaats het apparaat niet terwijl het in werking is en verplaats of draag het apparaat nooit aan het netsnoer.
- Plaats of verplaats het apparaat niet op zijn kant, ondersteboven of gekanteld.
- Open de behuizing niet en probeer het apparaat niet zelf te repareren, tenzij een monteur van Maxima dit aangeeft. Hierdoor kan de garantie komen te vervallen, schade aan de machine ontstaan of een gevaarlijke situatie ontstaan.
- Gebruik geen apparaten of accessoires die niet bij het apparaat zijn geleverd of zijn ontworpen om ermee te werken.
- Plaats uw handen of andere lichaamsdelen nooit in de buurt van de bewegende delen van het apparaat terwijl het in werking is

en houd het apparaat altijd in de gaten wanneer het in gebruik is.

- Steek geen voorwerpen in de behuizing of openingen van het apparaat.
- Houd alle verpakkingen uit de buurt van kinderen en voer de verpakking af in overeenstemming met de lokale en nationale voorschriften.
- Voorkom overbelasting van het apparaat.
- De elektrische installatie moet voldoen aan de plaatselijke voorschriften.
- Schakel het apparaat uit voordat u de stekker uit het stopcontact haalt.
- Haal altijd de stekker uit het stopcontact als het apparaat niet in gebruik is. Om de stekker uit het stopcontact te halen, moet u altijd aan de stekker zelf trekken en niet aan de kabel.
- Raak de stekker niet aan met vochtige of natte handen.
- Houd het netsnoer uit de buurt van het werkbereik en dek het snoer niet af. Zorg ervoor dat het netsnoer niet in contact komt met hete of scherpe voorwerpen en houd het uit de buurt van open vuur.
- Houd er rekening mee dat terwijl de stekker in het stopcontact zit, het apparaat is aangesloten op het elektriciteitsnet.

NL

VEILIGHEIDSSYMBOLEN



- Product bewaren tussen 10-30°C.
- Vermijd plaatsing in direct zonlicht.
- Product bedoeld voor gebruik binnenshuis.
- Elektrische basisisolatie: vereist een gearde verbinding.
- Dubbele elektrische isolatie: geen aarding/
- aarde-aansluitingen nodig
- Maakt gebruik van Safety Extra-Low Voltage (SELV) voeding: gebruikersbescherming niet vereist
- Afvoer van het product in overeenstemming met de plaatselijke afvalvoorschriften.
- Product voldoet aan de CE-vereisten.

1. VOORWOORD

1.1 Inleiding

Bedankt voor het aanschaffen van dit product van Maxima. Om uw eigen veiligheid te garanderen en om het beste uit uw aankoop te halen, dient u de instructies zorgvuldig te lezen voordat u probeert dit product te installeren of te gebruiken. Deze handleiding moet te allen tijde beschikbaar zijn en in de buurt van het apparaat worden bewaard.

Alle Maxima producten zijn CE gecertificeerd. Hierdoor voldoen onze producten aan de wettelijke eisen op het gebied van gezondheid, veiligheid en milieu, zoals gesteld door de Europese Commissie. Bovendien worden alle producten voorafgaand aan verzending grondig getest om de productkwaliteit en veiligheid te garanderen.

1.2 Algemene informatie

Bezoek voor after sales support onze Customer Service pagina op: www.maxima.com/service. Gebruikershandleidingen zijn online beschikbaar en kunnen elektronisch worden gedownload van de productpagina op onze website. Als de handleiding van uw product niet beschikbaar is, neem dan contact op met de klantenservice. Bezoek onze website voor meer informatie: www.maxima.com

1.3 Garantie

Wij bieden een garantie van 12 maanden vanaf de aankoopdatum, zoals aangegeven op uw aankoopfactuur. Onder de garantie leveren we extra reserveonderdelen in het geval van: materiaalfouten, fabricagefouten of andere kwaliteitsproblemen.

Het volgende valt niet onder de garantie:

- Schade in verband met verkeerd gebruik van het product
- Schade in verband met het gebruik van onderdelen die geen deel uitmaken van de originele machine
- Schade door transport naar een andere locatie na levering, of verkeerde installatie en aansluiting
- Schade aan onderdelen veroorzaakt door onjuiste elektrische of wateraansluiting
- Schade als gevolg van demontage en/of wijziging aan de originele machine zonder toestemming
- Schade als gevolg van verkeerd gebruik, slechte reiniging of onjuist onderhoud
- Schade als gevolg van brand, instorting van gebouwen, bliksem, overstroming, stroompieken of ongedierte
- Het niet lezen of volgen van de gebruikershandleiding

- Verbruiksartikelen en onderdelen die onderhevig zijn aan slijtage
- Een gewijzigde factuur of geen factuur

2. PRODUCTINFORMATIE

2.1 Beoogd gebruik

Dit apparaat mag alleen worden gebruikt voor het doel waarvoor het is ontworpen en bedoeld. De fabrikant en leverancier zijn niet aansprakelijk voor eventuele schade veroorzaakt door onjuiste bediening en oneigenlijk gebruik.

Dit is een commercieel product en mag alleen worden gebruikt door een opgeleide professional die deze handleiding heeft gelezen en begrepen. Het mag niet zonder toezicht door kinderen of personen met beperkte capaciteiten worden gebruikt.

NL

2.2 Specificaties

MAXIMA POTATO CHIPPER					
Artikel Code	Afmetingen (CM)	Gewicht (KG)	Input	Vermogen (KW)	Capaciteit
09399303	W40,0 x D66,0 x H71,3	47	230V / 50Hz / 1Phase	0.37	47 Litres

2.3 Functies

De producten van Maxima bieden een breed scala aan functies. Meer hierover leest u in Bijlage 1.

2.4 Onderdelenlijst

Een uitgebreide lijst van de onderdelen van dit apparaat is beschikbaar in Bijlage 2.

3. VERVOER

3.1 Transport & handling

Dit apparaat moet door twee of meer personen worden opgetild. Denk eraan om altijd vanuit je benen te tillen en niet vanuit je rug. Probeer nooit voorwerpen op te tillen of te verplaatsen die uw capaciteit te boven gaan. Vraag om hulp of gebruik indien nodig de juiste apparatuur.

3.2 Verpakking

Pak uw aankoop uit en controleer deze direct na ontvangst. Als er verborgen gebreken of schade aan het artikel zijn, neem dan onmiddellijk contact op met uw leverancier. Bewaar al het verpakkingsmateriaal

voor het geval de machine moet worden geretourneerd of door de koerier moet worden gecontroleerd.

3.3 Voor gebruik

Verwijder eventuele beschermfolie van alle oppervlakken en reinig het apparaat en de accessoires grondig voor gebruik (zie het hoofdstuk "Onderhoud").

4. INITIËLE SETUP

4.1 Bedrading & aansluitingen

Als uw machine is geleverd met een in de fabriek gemonteerde gegoten stekker, kunt u de unit aansluiten op een standaard stopcontact. Zorg ervoor dat de spanning van de machine en het stopcontact compatibel zijn.

Als uw machine niet is geleverd met een in de fabriek gemonteerde gegoten stekker, moet een gecertificeerde elektricien worden gecontracteerd om de unit op de voeding aan te sluiten.

Het schakelschema vindt u in Bijlage 3.

4.2 Plaatsing

Het apparaat moet op een vlakke en stabiele ondergrond worden geplaatst. Kies een oppervlak waar het apparaat niet wordt blootgesteld aan direct zonlicht en niet in de buurt staat van een directe warmtebron, zoals een koker, oven of radiator.

Houd bij het plaatsen van het apparaat een afstand van 10 cm (4 inch) tussen het apparaat en de muren of andere objecten voor ventilatie en gebruiksgemak.

Plaats het apparaat zo dat de stekker altijd bereikbaar is. Steek de stekker altijd in een compatibel, geaard stopcontact.

Het apparaat dient te worden gebruikt tussen de 5 en 40°C en bij een luchtvochtigheid van maximaal 65%.

4.3 Reiniging

Controleer en reinig het apparaat en de onderdelen en accessoires regelmatig.

Schakel vóór de reiniging of het onderhoud altijd de stroom- en/of gastoevoer uit en koppel hem los.

Gebruik nooit agressieve of schurende reinigingsmiddelen. Gebruik geen oplosmiddelen of reinigingsmiddelen op benzinebasis. Sommige reinigingsmiddelen kunnen schadelijke resten achterlaten of het apparaat beschadigen. Gebruik in plaats daarvan een mild en voedselveilig reinigingsmiddel.

Gebruik geen schuursponsjes en scherpe of puntige voorwerpen tijdens het reinigen, omdat dit schade aan het apparaat kan veroorzaken.

Spuit het apparaat nooit af en dompel het nooit onder in water of een andere vloeistof. Veeg in plaats daarvan de buitenkant af met een vochtige doek. Gebruik geen stomer om het apparaat schoon te maken.

Laat het netsnoer of de stekker nooit nat of vochtig worden.

Sommige aardappelen kunnen vast komen te zitten tussen het messenblok als er niet genoeg aardappelen in de aluminium duwschijftrommel zitten om ze naar de messenblokgroep te duwen.

De vultrechter moet worden geopend en de messenblokgroep moet voorzichtig worden verwijderd en gereinigd.

-  De messen zijn scherp en kunnen verwondingen veroorzaken. Iedereen die het apparaat schoonmaakt, moet dit zorgvuldig doen.

4.4 Installatievereisten

AARDAPPELMAAT EN CAPACITEIT

De capaciteit van de aardappelversnipperaar is afhankelijk van de grootte van de trommelsnijder van het apparaat.

Zie diagram in aanhangsel 1 voor de maximale aardappelafmetingen.

Zie schema in bijlage 1 voor het verwijderen van de invoertrechter

Zie schema in bijlage 1 voor het verwijderen van de messenblokgroep.

Zie schema in bijlage 1 voor het verwijderen van de duwtrommel.

NL

5. WERKING

5.1 Hoe het apparaat te gebruiken

-  De vultrechter heeft een inhoud van 47 liter.
 -  Aardappelen mogen nooit de aangegeven maximale maat overschrijden.
 -  Gebruik het niet om te proberen harde materialen te snijden, zoals metaal, stenen of plastic.
 -  Steek uw handen niet in de vultrechter, tenzij het apparaat is uitgeschakeld.
 -  Wees voorzichtig bij het hanteren van de mesgroep, want deze is erg scherp.
 -  Dit apparaat mag nooit worden gebruikt zonder een gearde elektrische aansluiting.
-  Dit apparaat mag alleen worden bediend door iemand die de gebruiksaanwijzing heeft gelezen.
-  Motor-, riem- of andere technische reparaties mogen alleen worden uitgevoerd door ervaren monteurs of indien geïnstrueerd door een ervaren monteur.
 - Zorg ervoor dat de messenblokgroep correct is gemonteerd en dat de machine correct is geïnstalleerd voordat u het apparaat gebruikt.
 - Plaats de aardappelen in de vultrechter.
 - Om het apparaat te activeren, drukt u op de startknop op het bedieningspaneel. Hierdoor wordt de duwtrommelschijf geactiveerd. De schijf duwt vervolgens de aardappelen door het messenblok en snijdt de aardappel.
 -  De vultrechter mag tijdens het bedrijf nooit worden geopend. Als de trechter tijdens het bedrijf wordt geopend, stopt de machine automatisch. De messenblokgroep moet correct zijn geïnstalleerd om de machine te laten starten.
 -  Houd het bedieningspaneel uit de buurt van water.
 - Als het mixen klaar is, kan het apparaat worden gestopt door op de Stop-knop te drukken. De laatste aardappel blijft op het messenblok plakken.

- Zorg ervoor dat het apparaat is uitgeschakeld en haal de stekker uit het stopcontact voordat u het deeg uit de mengkom haalt.

6. ONDERHOUD

Controleer regelmatig de stekker en het netsnoer op beschadigingen. Als een van beide beschadigd is, gebruik het apparaat dan niet. Laat het in plaats daarvan repareren door een gecertificeerde elektrotechnicus.

INTERVAL	ACTIE	BESCHRIJVING
Dagelijks	Reinigen & desinfecteren	Verwijder en reinig de duwshijf en mesgroep na elk gebruik. Onderdelen kunnen worden gereinigd met water en een mild schoonmaakmiddel en moeten grondig worden afgespoeld. Plaats de onderdelen of accessoires niet in de vaatwasser.
Wekelijks	Oppervlaktereiniging	Het wordt aanbevolen om de buitenkant van het apparaat minstens één keer per week schoon te veegen.

7. PROBLEEMOPLOSSING

PROBLEEM	MÖGLICHE URSACHE	MÖGLICHE LÖSUNG
Starttaste gedrukt, aber Messer drehen nicht.	Evtl. Hauptsicherung durchgebrannt.	Hauptsicherung prüfen. Elektrizität muss eingeschaltet sein.
	Evtl. klemmt der Trommelschieber aus Aluminium.	Gerät am Stoppschalter ausschalten. Fülltrichter öffnen, Verklammung beheben und erneut versuchen.
	Fülltrichter evtl. nicht richtig geschlossen.	Geschlossener Fülltrichter wird von Magnetfühler erfasst und aktiviert. Fülltrichter muss vor Betrieb geschlossen sein.
	Messersatz nicht richtig platziert.	Geschlossener Messersatz wird von Magnetfühler erfasst, der sich dann aktiviert. Messer muss vor Betrieb richtig installiert sein.
Messer schneiden nicht.	Messer sind vielleicht stumpf.	Stumpfe mit neuen Messern austauschen.
	Es sind evtl. nicht genug Kartoffeln im Aluminiumschieber, um Kartoffeln zu Klingen zu befördern.	Das ist normal. Mehr Kartoffeln in den Einfülltrichter geben und Betrieb fortsetzen.
	Messer sind verklammt und können nicht gedreht werden.	Feststeckende Kartoffel vorsichtig entfernen.

PROBLEEM	MÖGLICHE URSACHE	MÖGLICHE LÖSUNG
Letzte Kartoffel bleibt zwischen den Klingen.	Es sind evtl. nicht genug Kartoffeln im Aluminiumschieber, um Kartoffeln zu Klingen zu befördern.	Das ist normal. Mehr Kartoffeln in den Einfülltrichter geben und Betrieb fortsetzen.

8. OPSLAG

Rol het netsnoer op en berg het veilig op. Zorg ervoor dat het apparaat grondig is schoongemaakt voordat u het opbergt. Bewaar in een koele, droge plaats.

NL

9. WEIGEREN

Als u dit apparaat weggooit, doe dit dan in overeenstemming met de lokale en nationale voorschriften. Het is ook belangrijk om alle gerelateerde materialen op de juiste manier af te voeren. Dit apparaat kan verpakkingen en accessoires bevatten die apart moeten worden ingezameld en afgevoerd. Deze mogen niet worden behandeld als ongesorteerd gemeentelijk afval.

Recycling draagt bij aan het behoud van natuurlijke hulpbronnen. Door afval op de juiste manier af te voeren, helpt u gevaren in het milieu te voorkomen die kunnen worden veroorzaakt door een onjuiste verwerking van afval.

Verpakking: De verpakking is gemaakt van materialen die via plaatselijke recyclingfaciliteiten moeten worden afgevoerd.

Batterijen: Als de machine een accu bevat, kunnen deze giftige stoffen bevatten en zijn ze een gevaar voor het milieu. Voer gebruikte of oplaadbare batterijen op verantwoorde wijze af via een plaatselijk inzamelpunt.

Elektronica: Dit apparaat bevat elektronische onderdelen. Breng elektrisch afval naar een inzamelpunt voor recycling van elektronische apparatuur.

TABLE OF CONTENTS

1. PRZEDMOWA	66
1.1 Wprowadzenie.....	66
1.2 Informacje ogólne.....	66
1.3 Gwarancja	66
2. INFORMACJE O PRODUKCIE	67
2.1 Przeznaczenie.....	67
2.2 Specyfikacje	67
2.3 Funkcje	67
2.4 Lista części	67
3. TRANSPORT	67
3.1 Transport i przenoszenie.....	67
3.2 Opakowanie	67
3.3 Przed użyciem	67
4. POCZĄTKOWE USTAWIENIA	68
4.1 Okablowanie i połączenia.....	68
4.2 Umieszczenie.....	68
4.3 Czyszczenie.....	68
4.4 Wymagania dotyczące montażu.....	69
5. OBSŁUGA	69
5.1 Jak korzystać z urządzenia.....	69
6. KONSERWACJA	70
7. ROZWIĄZYWANIE PROBLEMÓW	70
8. MAGAZYNOWANIE	71
9. WYRZUCANIE	71
APPENDIX	117
1. Features	117
2. Spare Parts	118
3. Circuit Diagram	120

INSTRUKCJE BEZPIECZEŃSTWA

- To urządzenie może być używane wyłącznie zgodnie z jego przeznaczeniem. Ani producent, ani dostawca nie ponoszą odpowiedzialności za szkody spowodowane nieprawidłowym użytkowaniem tego przedmiotu.
- Jest to produkt komercyjny i powinien być używany tylko przez osoby, które przeczytały i w pełni rozumieją niniejszą instrukcję. Nie może być on używane przez dzieci lub osoby o ograniczonych zdolnościach fizycznych, sensorycznych lub umysłowych bez nadzoru.
- To urządzenie jest przeznaczone wyłącznie do użytku w pomieszczeniach.
- Trzymaj urządzenie i wtyczkę z dala od wody i innych płynów. W przypadku kontaktu z płynem natychmiast odłącz zasilanie i zleć sprawdzenie urządzenia wykwalifikowanemu technikowi. Nieprzestrzeganie tych instrukcji może spowodować porażenie prądem, a nawet śmierć.
- Nie używaj urządzenia, gdy upadło lub zostało w jakikolwiek sposób uszkodzone. Zleć sprawdzenie i naprawę certyfikowanemu technikowi.
- Nie przesuwaj urządzenia podczas pracy i nigdy nie przesuwaj ani nie przenoś urządzenia, trzymając za przewód zasilający.
- Nie stawiaj ani nie przesuwaj urządzenia na boku, do góry nogami lub przechylnego.
- Nie otwieraj obudowy ani nie próbuj samodzielnie naprawiać urządzenia, chyba że zaleci to technik Maxima. Może to unieważnić gwarancję, spowodować uszkodzenie maszyny lub doprowadzić do niebezpiecznej sytuacji.
- Nie używaj żadnych urządzeń ani akcesoriów, które nie są dostarczone z urządzeniem lub nie są przeznaczone do współpracy z nim.
- Nigdy nie zbliżaj rąk ani innych części ciała do ruchomych

części urządzenia podczas pracy i zawsze obserwuj urządzenie podczas użytkowania.

- Nie wkładaj żadnych przedmiotów do obudowy ani otworów urządzenia.
- Wszystkie opakowania należy przechowywać z dala od dzieci i usuwać je zgodnie z lokalnymi i krajowymi przepisami.
- Unikaj przeciążania urządzenia.
- Instalacja elektryczna musi być zgodna z lokalnymi przepisami.
- Wyłącz urządzenie przed wyjęciem wtyczki zasilania.
- Zawsze odłączaj zasilanie, gdy urządzenie nie jest używane. Aby wyjąć wtyczkę z gniazdka, zawsze ciągnij za samą wtyczkę, a nie za kabel.
- Nie dotykaj wtyczki zasilania wilgotnymi lub mokrymi rękami.
- Trzymaj kabel zasilający z dala od zasięgu działania i nie zakrywaj kabla. Upewnij się, że kabel zasilający nie styka się z gorącymi lub ostrymi przedmiotami i trzymaj go z dala od otwartego ognia.
- Należy pamiętać, że gdy wtyczka znajduje się w gniazdku elektrycznym, urządzenie jest podłączone do sieci elektrycznej.

PL

SYMBOLE BEZPIECZE



- Przechowuj produkt w temperaturze 10-30°C.
- Unikaj umieszczania w bezpośrednim świetle słonecznym.
- Produkt przeznaczony do użytku w pomieszczeniach.
- Podstawowa izolacja elektryczna: wymaga uziemienia.
- Podwójna izolacja elektryczna: nie wymaga uziemienia
- Wykorzystuje bezpieczny zasilacz o bardzo niskim napięciu (SELV): ochrona użytkownika nie jest wymagana
- Utylizacja produktu zgodnie z lokalnymi przepisami dotyczącymi odpadów.
- Produkt spełnia wymagania CE.

1. PRZEDMOWA

1.1 Wprowadzenie

Dziękujemy za zakup tego produktu firmy Maxima. Aby zapewnić sobie bezpieczeństwo i jak najlepiej wykorzystać zakup, przed przystąpieniem do instalacji lub użytkowania tego produktu należy uważnie przeczytać instrukcję. Niniejsza instrukcja powinna być zawsze dostępna i przechowywana w pobliżu urządzenia.

Wszystkie produkty Maxima posiadają certyfikat CE. Dzięki temu nasze produkty spełniają wymagania prawne dotyczące zdrowia, bezpieczeństwa i środowiska określone przez Komisję Europejską. Ponadto wszystkie produkty są dokładnie testowane przed wysyłką, aby zapewnić jakość i bezpieczeństwo produktu.

1.2 Informacje ogólne

Aby uzyskać pomoc posprzedażną, odwiedź naszą stronę Obsługi Klienta pod adresem: www.maxima.com/service. Instrukcje obsługi są dostępne online i można je pobrać elektronicznie ze strony produktu na naszej stronie internetowej. Jeśli instrukcja obsługi Twojego produktu nie jest dostępna, skontaktuj się z Obsługą Klienta. Aby uzyskać więcej informacji, odwiedź naszą stronę internetową: www.maxima.com

1.3 Gwarancja

Oferujemy 12-miesięczną gwarancję od daty zakupu, wskazanej na fakturze zakupu. W ramach gwarancji dostarczymy dodatkowe części zamienne w przypadku: wad materiałowych, wad produkcyjnych lub innych problemów jakościowych.

Gwarancja nie obejmuje:

Uszkodzenia związanego z niewłaściwym użytkowaniem produktu

Uszkodzenia związanego z użyciem części, które nie były częścią oryginalnej maszyny

Uszkodzenia spowodowanego transportem w inne miejsce po dostawie lub nieprawidłową instalacją i podłączeniem

Uszkodzenie komponentów spowodowanego nieprawidłowym podłączeniem elektrycznym lub wodnym

Uszkodzenia w wyniku demontażu i/lub modyfikacji oryginalnej maszyny bez pozwolenia

Uszkodzenia w wyniku niewłaściwego użytkowania, złego czyszczenia lub niewłaściwej konserwacji

Uszkodzenia w wyniku pożaru, zaważenia się budynku, uderzenia pioruna, zalania, przepięć lub robactwa

Nieprzeczytania lub nieprzestrzegania instrukcji obsługi

Materiałów eksploatacyjnych i części podatnych na zużycie

Zmienionej faktury lub braku faktury



2. INFORMACJE O PRODUKCIE

2.1 Przeznaczenie

To urządzenie może być używane wyłącznie do celów, do których zostało zaprojektowane i przeznaczone. Producent i dostawca nie ponoszą odpowiedzialności za jakiegokolwiek szkody spowodowane nieprawidłową obsługą i niewłaściwym użytkowaniem.

Jest to produkt komercyjny i może być używany wyłącznie przez przeszkolonego specjalistę, który przeczytał i rozumie niniejszą instrukcję. Nie może być on używany przez dzieci lub osoby o ograniczonych zdolnościach bez nadzoru.

2.2 Specyfikacje

MAXIMA POTATO CHIPPER					
Artykuł Kod	Wymiary (CM)	Waga (KG)	Wejście	Moc (KW)	Wydajność
09399303	W40,0 x D66,0 x H71,3	47	230V / 50Hz / 1Phase	0.37	47 Litres

PL

2.3 Funkcje

Produkty Maxima oferują szeroką gamę funkcji. Więcej na ten temat możesz przeczytać w Załączniku 1.

2.4 Lista części

Pełna lista części tego urządzenia jest dostępna w Załączniku 2.

3. TRANSPORT

3.1 Transport i przenoszenie

Urządzenie muszą podnosić co najmniej dwie osoby. Należy pamiętać, aby zawsze podnosić je opierając ciężar ciała na nogach, a nie na plecach. W żadnym wypadku nie próbuj podnosić ani przesuwac przedmiotów ponad swoje możliwości. W razie potrzeby poproś o pomoc lub użyj odpowiedniego sprzętu.

3.2 Opakowanie

Rozpakuj i sprawdź zakup natychmiast po otrzymaniu. W przypadku jakichkolwiek ukrytych wad lub uszkodzeń przedmiotu należy natychmiast skontaktować się z dostawcą. Zachowaj wszystkie opakowania na wypadek, gdyby maszyna musiała zostać zwrócona lub sprawdzona przez kuriera.

3.3 Przed użyciem

Usuń folię ochronną z wszelkich powierzchni i dokładnie wyczyść urządzenie i akcesoria przed użyciem

(patrz rozdział „Konserwacja”).

4. POCZĄTKOWE USTAWIENIA

4.1 Okablowanie i połączenia

Jeśli Twoje urządzenie jest wyposażone w fabrycznie zamontowaną, formowaną wtyczkę, możesz podłączyć urządzenie do standardowego gniazdka elektrycznego. Upewnij się, że napięcie urządzenia i gniazdka ściennego są kompatybilne.

Jeśli maszyna nie jest dostarczana z fabrycznie zamontowaną formowaną wtyczką, należy wynająć wykwalifikowanego elektryka w celu podłączenia urządzenia do źródła zasilania.

Schemat obwodu znajduje się w załączniku 3.

4.2 Umieszczenie

Urządzenie należy ustawić na płaskiej i stabilnej powierzchni. Wybierz powierzchnię, na której urządzenie nie jest wystawione na bezpośrednie działanie promieni słonecznych lub w pobliżu bezpośredniego źródła ciepła, takiego jak kuchenka, piekarnik lub kaloryfer.

Podczas ustawiania urządzenia zachowaj odległość 10 cm (4 cale) między urządzeniem a ścianami lub innymi przedmiotami, aby zapewnić wentylację i łatwość użytkowania.

Ustaw urządzenie w taki sposób, aby wtyczka była zawsze dostępna. Zawsze podłączaj przewód zasilający do kompatybilnego, uziemionego gniazdka.

Urządzenie powinno być użytkowane w temperaturze od 5 do 40°C i przy wilgotności otoczenia wynoszącej maksymalnie 65%.

4.3 Czyszczenie

Regularnie sprawdzaj i czyść urządzenie, jego części i akcesoria.

Przed przystąpieniem do czyszczenia lub konserwacji zawsze należy wyłączyć urządzenie i odłączyć zasilanie elektryczne lub dopływ gazu.

Nie wolno używać agresywnych ani ściernych środków czyszczących. Nie wolno używać rozpuszczalników ani środków czyszczących na bazie benzyny. Niektóre środki czyszczące mogą pozostawiać szkodliwe pozostałości lub powodować uszkodzenie urządzenia. Należy używać łagodnego i bezpiecznego dla żywności środka czyszczącego.

Do czyszczenia nie należy używać druciaków ani ostrych lub spiczastych przedmiotów, ponieważ może to doprowadzić do uszkodzenia maszyny.

Nie wolno spłukiwać urządzenia ani zanurzać go w wodzie lub innej cieczy. Zamiast tego należy przetrzeć jego obudowę wilgotną ściereczką. Nie wolno czyścić urządzenia za pomocą myjki parowej.

Nie wolno dopuszczać do zmoczenia lub zawilgocenia przewodu zasilającego ani wtyczki.

Niektóre ziemniaki mogą zaklinować się pomiędzy blokiem ostrzy, jeśli w aluminiowym bębnie tarczy popychacza nie ma wystarczającej ilości ziemniaków, aby docisnąć je w kierunku zespołu bloków ostrzy.

Należy otworzyć lej zasypowy oraz wyjąć i dokładnie oczyścić zespół bloków ostrzy.

-  Ostrza są ostre i mogą spowodować skaleczenie. Osoba, która czyści urządzenie, powinna robić to ostrożnie.

4.4 Wymagania dotyczące montażu

WIELKOŚĆ ZIEMNIAKA I WYDAJNOŚĆ

Wydajność krawalnicy do ziemniaków zależy od wielkości frezu bębnowego urządzenia.

Maksymalne wielkości ziemniaków - patrz diagram w załączniku 1.

Demontaż kosza zasypowego - patrz rysunek w załączniku 1.











Demontaż grupy bloków ostrzy - patrz rysunek w załączniku 1.

Patrz diagram w załączniku 1 w celu demontażu bębna tarczy popychacza.

5. OBSŁUGA

PL

5.1 Jak korzystać z urządzenia

-  Lej zasypowy może utrzymać 47 litrów.
-  Wielkość ziemniaków nigdy nie powinna przekraczać wskazanej wartości maksymalnej.
 -  Nie należy próbować używać do cięcia twardych materiałów, takich jak metal, kamień czy plastik.
 -  Nie należy umieszczać rąk wewnątrz leja zasypowego, jeśli urządzenie nie jest wyłączone.
 -  Zachować ostrożność podczas obsługi zespołu ostrzy, ponieważ są one bardzo ostre.
 -  To urządzenie nigdy nie powinno być obsługiwane bez uziemionego połączenia elektrycznego.
-  Niniejsze urządzenie powinno być obsługiwane wyłącznie przez osobę, która zapoznała się z instrukcją obsługi.
-  Naprawy silnika, pasów lub inne naprawy techniczne powinny być wykonywane tylko przez doświadczonych techników lub po otrzymaniu instrukcji od doświadczonego technika.
- Przed przystąpieniem do obsługi urządzenia należy upewnić się, że zespół bloków ostrzy jest prawidłowo zamocowany, a maszyna prawidłowo zamontowana.
 - Umieścić ziemniaki wewnątrz leja zasypowego.
 - W celu uruchomienia urządzenia należy nacisnąć przycisk startu znajdujący się na panelu sterowania. Uruchomi to tarczę bębna popychającego. Następnie tarcza przepycha ziemniaki przez blok ostrzy i przecina ziemniaki.
 -  Nigdy nie należy otwierać leja zasypowego podczas pracy urządzenia. Otwarcie leja w trakcie pracy urządzenia spowoduje jego automatyczne zatrzymanie. Aby uruchomić urządzenie, należy prawidłowo zamontować zespół bloków ostrzy.
 -  Panel sterowania należy trzymać z dala od wody.
 - Po zakończeniu procesu krojenia urządzenie można zatrzymać, naciskając przycisk Stop. Ostatni ziemniak pozostanie przyczepiony do bloku ostrza.

- Należy upewnić się, że urządzenie jest wyłączone i odłączyć zasilanie przed wyjęciem ostatniego ziemniaka spod ostrza.

6. KONSERWACJA

Regularnie sprawdzaj, czy wtyczka i przewód zasilający nie są uszkodzone. W przypadku wykrycia uszkodzeń nie wolno używać urządzenia. Należy zlecić naprawę inżynierowi elektrykowi z uprawnieniami.

Okresowa konserwacja powinna być przeprowadzona przez doświadczonego technika. W zależności od częstotliwości użytkowania zaleca się przeprowadzanie konserwacji przynajmniej co sześć miesięcy. Okresowa konserwacja przeprowadzona przez autoryzowany serwis firmy Maxima jest odpłatna, nawet jeśli nie upłynął termin gwarancji.

ODSTĘP CZASOWY	CZYNNOŚĆ	OPIS
Codziennie	Czyszczenie i dezynfekcja	Po każdym użyciu należy wyjąć i wyczyścić tarczę popychacza i zespół ostrzy. Części można czyścić wodą z łagodnym detergentem i należy je dokładnie wypłukać. Nie umieszczać części ani akcesoriów w zmywarce
Co tydzień	Czyszczenie powierzchni	Zaleca się wycieranie zewnętrznej części urządzenia przynajmniej raz w tygodniu.

7. ROZWIĄZYWANIE PROBLEMÓW

PROBLEM	MOŻLIWA PRZYCZYNA	MOŻLIWE ROZWIĄZANIE
Ostrza nie obracają się, mimo że został wciśnięty przycisk Start.	Główny bezpiecznik może być przepalony.	Należy sprawdzić główny bezpiecznik. Upewnić się, że włączono zasilanie elektryczne.
	Aluminiowy bęben tarczy popychacza może być zaklinowany.	Wyłączyć urządzenie, naciskając przycisk Stop. Otworzyć lej zasypowy i rozwiązać problem zaklinowania, a następnie spróbować ponownie.
	Lej zasypowy może nie być całkowicie zamknięty.	Gdy lej zasypowy jest zamknięty, czujnik magnetyczny rozpoznaje go i uruchamia. Przed uruchomieniem należy upewnić się, że lej zasypowy jest zamknięty.
	Zespół bloków ostrzy może nie znajdować się we właściwej pozycji.	Gdy zespół ostrzy jest zamknięty, czujnik magnetyczny rozpoznaje go i uruchamia. Przed uruchomieniem należy upewnić się, że ostrze jest prawidłowo zamontowane.

PROBLEM	MOŻLIWA PRZYCZYNA	MOŻLIWE ROZWIĄZANIE
Ostrza nie tną.	Ostrza mogą być tępe.	Należy wymienić tępe ostrza na nowe.
	Ziemiaków może być za mało w aluminiowym popychaczu, aby docisnąć ziemniaki do ostrzy.	To normalne. Wrzuć więcej ziemniaków do leja zasypowego i kontynuuj pracę.
	Ostrza mogą być zaklinowane i nie być w stanie się obracać.	Ostrożnie usunąć zaklinowane ziemniaki.
Ostatni ziemniak pozostaje między ostrzami.	Ziemiaków może być za mało w aluminiowym popychaczu, aby docisnąć ziemniaki do ostrzy.	To normalne. Wrzuć więcej ziemniaków do leja zasypowego i kontynuuj pracę.

8. MAGAZYNOWANIE

Zwiń kabel zasilający i przechowuj go bezpiecznie. Upewnij się, że urządzenie zostało dokładnie wyczyszczone przed schowaniem go. Przechowuj w chłodnym, suchym miejscu.

9. WYRZUCANIE

Podczas utylizacji tego urządzenia należy postępować zgodnie z lokalnymi i krajowymi przepisami. Ważne jest również, aby właściwie pozbyć się wszelkich powiązanych materiałów. Ten element wyposażenia może zawierać opakowania i akcesoria, które należy zbierać i usuwać oddzielnie. Nie należy ich traktować jako niesortowane odpady komunalne.

Recykling przyczynia się do ochrony zasobów naturalnych. Pozbywając się odpadów w odpowiedni sposób pomagasz uniknąć zagrożeń dla środowiska, które mogą być spowodowane niewłaściwą utylizacją odpadów.

Opakowanie: Opakowanie wykonane jest z materiałów przeznaczonych do utylizacji przez lokalne zakłady recyklingu.

Akumulatory: Jeżeli maszyna zawiera akumulator, mogą one zawierać substancje toksyczne i stanowić zagrożenie dla środowiska. Zużyte baterie lub akumulatory należy utylizować w sposób odpowiedzialny za pośrednictwem lokalnego punktu zbiórki.

Elektronika: To urządzenie zawiera części elektroniczne. Odpady elektryczne należy oddać do punktu zbiórki sprzętu elektronicznego.

TABLE OF CONTENTS

1. PREFÁCIO	76
1.1 Introdução	76
1.2 Informações gerais	76
1.3 Garantia	76
2. INFORMAÇÃO DO PRODUTO	77
2.1 Uso pretendido	77
2.2 Especificações	77
2.3 Funcionalidades	77
2.4 Lista de peças	77
3. TRANSPORTE	77
3.1 Transporte e manuseamento	77
3.2 Embalagem	77
3.3 Antes do uso	77
4. CONFIGURAÇÃO INICIAL	78
4.1 Cabos e ligações	78
4.2 Colocação	78
4.3 Limpeza	78
4.4 Requisitos de instalação	78
5. FUNCIONAMENTO	79
5.1 Como usar o aparelho	79
6. MANUTENÇÃO	79
7. RESOLUÇÃO DE PROBLEMAS	80
8. ARMAZENAR	81
9. DESCARTAR	81
APPENDIX	117
1. Features	117
2. Spare Parts	118
3. Circuit Diagram	120

INSTRUÇÕES DE SEGURANÇA

- Este aparelho só pode ser utilizado para o fim a que se destina. Nem o fabricante nem o fornecedor são responsáveis por danos causados pelo uso incorreto deste item.
- Este é um produto comercial e deve ser usado apenas por aqueles que leram e compreenderam completamente este manual. Não deve ser utilizado por crianças ou pessoas com capacidades físicas, sensoriais ou mentais reduzidas sem supervisão.
- Este dispositivo destina-se apenas ao uso em espaços interiores.
- Mantenha o aparelho e a ficha elétrica longe de água e outros líquidos. Se um deles for exposto a um líquido, desligue imediatamente a fonte de alimentação e solicite a verificação do aparelho por parte de um técnico certificado. O incumprimento destas instruções pode resultar em choque elétrico ou até mesmo morte.
- Não use o aparelho depois de este ter caído ou se estiver danificado de alguma forma. Peça a um técnico certificado que o verifique e repare.
- Não mova o aparelho enquanto estiver em funcionamento e nunca mova ou transporte o aparelho pelo cabo de alimentação.
- Não coloque ou mova o aparelho de lado, de cabeça para baixo ou inclinado.
- Não abra a caixa nem tente reparar o aparelho sozinho, a menos que seja instruído por um técnico da Maxima. Isso pode anular a garantia, causar danos à máquina ou resultar numa situação perigosa.
- Não use nenhum dispositivo ou acessório que não seja fornecido com o aparelho ou projetado para funcionar com o mesmo.
- Nunca coloque as mãos ou outras partes do corpo perto das partes móveis do aparelho durante o funcionamento e fique sempre de olho no aparelho quando este estiver em uso.

- Não insira objetos na caixa ou nas aberturas do aparelho.
- Mantenha todas as embalagens fora do alcance das crianças e elimine as embalagens de acordo com os regulamentos locais e nacionais.
- Evite sobrecarregar o aparelho.
- A instalação elétrica deve estar em conformidade com os regulamentos locais.
- Desligue o aparelho antes de retirar a ficha de alimentação.
- Desligue sempre a fonte de alimentação quando o aparelho não estiver em uso. Para retirar a ficha da tomada, puxe sempre pela ficha e não pelo cabo.
- Não toque na ficha de alimentação com as mãos húmidas ou molhadas.
- Mantenha o cabo de alimentação longe do alcance de operação e não cubra o cabo. Certifique-se de que o cabo de alimentação não entra em contacto com objetos quentes ou pontiagudos e mantenha-o longe de chamas.
- Repare que enquanto a ficha está na tomada elétrica, o aparelho está ligado à rede elétrica.

PT

SÍMBOLOS DE SEGURANÇA



- Armazenar o produto entre 10-30 °C.
- Evite a colocação sob luz solar direta.
- Produto destinado ao uso em espaços interiores.
- Isolamento elétrico básico: requer ligação aterrada.
- Isolamento elétrico duplo: não requer conexões de aterramento/ligação à terra
- Usa fonte de alimentação de tensão extra baixa de segurança (SELV): não é necessária qualquer proteção de utilizador
- Eliminação do produto de acordo com os regulamentos locais de resíduos.
- O produto cumpre os requisitos CE.

1. PREFÁCIO

1.1 Introdução

Obrigado por adquirir este produto da Maxima. Para garantir a sua própria segurança e tirar o melhor proveito da sua aquisição, leia atentamente as instruções antes de tentar instalar ou usar este produto. Este manual deve estar sempre disponível e guardado perto do aparelho.

Todos os produtos Maxima possuem certificação CE. Como resultado, os nossos produtos cumprem os requisitos legais de saúde, segurança e ambientais, conforme estabelecido pela Comissão Europeia. Além disso, todos os produtos são exaustivamente testados antes do envio, para garantir a qualidade e a segurança do produto.

1.2 Informações gerais

Para suporte pós-venda, visite a nossa página de Atendimento ao Cliente em: www.maxima.com/service. Os manuais do utilizador estão disponíveis on-line e as respetivas versões eletrónicas podem ser descarregadas na página do produto na nossa página web. Se o manual do seu produto não estiver disponível, entre em contacto com o Atendimento ao Cliente. Para mais informações, visite a nossa página web: www.maxima.com

1.3 Garantia

Oferecemos uma garantia de 12 meses a partir da data de compra, conforme indicado na sua fatura de compra. Ao abrigo da garantia, forneceremos peças de reposição adicionais em caso de: defeitos de material, defeitos de fabricação ou outros problemas de qualidade.

O seguinte não é coberto pela garantia:

- Danos relacionados com o uso incorreto do produto
- Danos relacionados com o uso de peças que não faziam parte da máquina original
- Danos devido ao transporte para outro local após a entrega ou instalação e conexão incorretas
- Danos nos componentes causados por uma conexão elétrica ou de água incorreta
- Danos como resultado de desmontagem e/ou modificação na máquina original sem autorização
- Danos como resultado de uso indevido, limpeza insuficiente ou manutenção inadequada
- Danos como resultado de incêndio, desmoronamento de edifício, relâmpago, inundação, picos de energia ou insetos
- Não ler ou não cumprir o manual do utilizador
- Consumíveis e peças propensas a desgaste
- Uma fatura alterada ou nenhuma fatura

2. INFORMAÇÃO DO PRODUTO

2.1 Uso pretendido

Este aparelho só pode ser utilizado para o fim para o qual foi concebido e destinado. O fabricante e o fornecedor não se responsabilizam por quaisquer danos causados pela operação incorreta e uso impróprio.

Este é um produto comercial e deve ser usado apenas por um profissional treinado que leu e compreendeu este manual. Não deve ser utilizado por crianças ou pessoas com capacidades reduzidas sem supervisão.

2.2 Especificações

MAXIMA POTATO CHIPPER					
Código Artigo	Dimensões (CM)	Peso (KG)	Entrada	Potencia (KW)	Capacidade
09399303	W40,0 x D66,0 x H71,3	47	230V / 50Hz / 1Phase	0.37	47 Litres

PT

2.3 Funcionalidades

Os produtos Maxima oferecem uma ampla gama de funcionalidades. Pode ler mais sobre isto no Anexo A.

2.4 Lista de peças

Uma lista abrangente das peças deste aparelho está disponível no Anexo A.

3. TRANSPORTE

3.1 Transporte e manuseamento

Este aparelho tem de ser levantado por duas ou mais pessoas. Lembre-se de levantar sempre a partir das suas pernas e não das suas costas. Nunca tente levantar ou mover objetos que estejam além das suas capacidades. Peça ajuda ou utilize equipamento apropriado, caso seja necessário.

3.2 Embalagem

Desembale e inspecione o seu produto adquirido imediatamente após receber o mesmo. Se houver algum defeito latente ou dano no item, entre imediatamente em contacto com o seu fornecedor. Guarde todos os materiais de embalagem para o caso de a máquina ter de ser devolvida ou inspecionada pela transportadora.

3.3 Antes do uso

Remova qualquer película protetora de todas as superfícies e limpe bem o aparelho e os acessórios antes do uso (consulte a seção "Manutenção").

4. CONFIGURAÇÃO INICIAL

4.1 Cabos e ligações

Se a sua máquina for fornecida com uma ficha moldada instalada de fábrica, pode ligar a unidade a uma tomada elétrica padrão. Certifique-se de que a tensão da máquina e a tomada da parede são compatíveis.

Se a sua máquina não for fornecida com uma ficha moldada instalada de fábrica, deverá ser contratado um electricista certificado para ligar a unidade à fonte de alimentação.

Pode consultar o diagrama de circuito no anexo A.

4.2 Colocação

O aparelho deve ser posicionado sobre uma superfície estável e plana. Escolha uma superfície que não fique exposta à luz solar direta nem perto de uma fonte direta de calor, como um fogão, forno ou radiador.

Ao posicionar o aparelho, mantenha uma distância de 10 cm (4 polegadas) entre o aparelho e as paredes ou outros objetos, para ventilação e facilidade de utilização.

Posicione o aparelho de forma que a ficha esteja sempre acessível. Ligue sempre o cabo de alimentação a uma tomada compatível com aterramento.

O dispositivo deve ser operado num intervalo de temperaturas entre 5 e 40 °C e com uma humidade ambiente de, no máximo, 65%.

4.3 Limpeza

Verifique e limpe regularmente o aparelho, as suas peças e acessórios.

Desligue e desconecte sempre a alimentação de energia e gás antes da limpeza ou manutenção.

Nunca use agentes de limpeza agressivos ou abrasivos. Não use solventes ou agentes de limpeza à base de petróleo. Alguns agentes de limpeza podem deixar resíduos nocivos ou causar danos na máquina. Utilize antes um agente de limpeza suave e seguro para alimentos.

Não use quaisquer esfregões nem objetos pontiagudos durante a limpeza, pois isto pode causar danos na máquina.

Nunca lave a máquina com mangueira nem a mergulhe em água ou qualquer outro líquido. Em vez disso, limpe o exterior com um pano húmido. Não utilize um vaporizador para limpar a máquina.

Nunca deixe o cabo de alimentação ou a ficha de alimentação molhar.

Algumas batatas podem ficar presas entre o bloco de lâminas se não houver batatas suficientes no tambor do disco empurrador de alumínio para empurrá-las até ao grupo do bloco de lâminas.

O funil de alimentação deve ser aberto e o grupo do bloco de lâminas deve ser removido e limpo com cuidado.

 As lâminas estão afiadas e podem causar ferimentos. Qualquer pessoa que limpe o dispositivo deve fazê-lo com cuidado.

4.4 Requisitos de instalação

TAMANHO DAS BATATAS E CAPACIDADE

A capacidade do cortador de batatas em palitos depende do tamanho do cortador de tambor do aparelho.

Ver diagrama no apêndice 1 para os tamanhos máximos de batatas.

Ver diagrama no apêndice 1 para a remoção do funil de alimentação

Ver diagrama no apêndice 1 para remover o grupo de blocos de lâminas.

Ver diagrama no apêndice 1 para a remoção do tambor do disco de empurrar.

5. FUNCIONAMENTO

5.1 Como usar o aparelho

i O funil de alimentação tem capacidade para 47 litros.

- !** As batatas nunca devem exceder o tamanho máximo indicado.
- !** Não tente usar este aparelho para cortar materiais duros, como metal, pedras ou plástico.
- !** Não coloque as mãos dentro do funil de alimentação, exceto se o aparelho estiver desligado.
- !** Tenha cuidado ao manusear o grupo de lâminas, pois este é muito afiado.
- !** Este aparelho nunca deve ser operado sem uma ligação elétrica aterrada.

i Este aparelho só deve ser operado por alguém que tenha lido o manual de instruções.

i Reparações do motor, da correia ou outras reparações técnicas devem ser feitas apenas por técnicos experientes ou por alguém que esteja a ser instruído por um técnico experiente.

- Certifique-se de que o grupo do bloco de lâminas está montado corretamente e que a máquina está instalada corretamente antes de operar a mesma.
- Coloque as batatas dentro do funil de alimentação.
- Para ativar o aparelho, pressione o botão start (iniciar) localizado no painel de controlo. Isto ativará o disco do tambor empurrador. O disco irá empurrar as batatas através do bloco de lâminas e cortar as batatas.
 - !** O funil de alimentação nunca deve ser aberto durante o funcionamento. Se o funil for aberto durante o funcionamento, a máquina irá parar automaticamente. A máquina apenas será iniciada se o grupo do bloco de lâminas estiver corretamente instalado.
 - !** Mantenha o painel de controlo afastado da água.
- Quando o processo de corte estiver terminado, o aparelho pode ser parado premindo o botão Stop (Parar). A última batata ficará presa no bloco de lâminas.
- Certifique-se de que a máquina está desligada e desconecte a fonte de alimentação antes de retirar a última batata da lâmina.

6. MANUTENÇÃO

Verifique regularmente a ficha e o cabo de alimentação quanto a danos. Se algum deles estiver danificado, não use o aparelho. Em vez disso, peça a um engenheiro elétrico certificado que efetue as reparações necessárias.

A manutenção periódica deve ser realizada por um técnico experiente. Recomenda-se realizar a manutenção, no mínimo, a cada seis meses, dependendo da frequência de utilização. A manutenção periódica realizada por pessoal de serviço autorizado da Maxima é cobrada, mesmo que o período de garantia não tenha expirado.

INTERVALO	AÇÃO	DESCRIÇÃO
Diário	Limpeza e desinfecção	Remova e limpe o disco empurrador e o grupo de lâminas após cada utilização. As peças podem ser limpas com água e detergente suave, e devem ser bem enxaguadas. Não coloque as peças ou acessórios na máquina de lavar louça.
Semanalmente	Limpeza de superfície	Recomenda-se limpar o exterior do aparelho, no mínimo, uma vez por semana.

7. RESOLUÇÃO DE PROBLEMAS

PROBLEMA	CAUSA POSSÍVEL	SOLUÇÃO POSSÍVEL
As lâminas não giram, embora o botão Start (Iniciar) tenha sido pressionado.	O fusível principal pode estar queimado.	Verifique o fusível principal. Certifique-se de que a eletricidade está ligada.
	O tambor do disco empurrador de alumínio pode estar preso.	Desligue a máquina pressionando o botão Stop (Parar). Abra o funil de alimentação, resolva o problema da peça presa e tente novamente.
	O funil de alimentação pode não estar totalmente fechado.	Quando o funil de alimentação está fechado, o sensor magnético reconhece o funil e ativa-o. Antes do funcionamento, certifique-se de que o funil de alimentação está fechado.
	O grupo do bloco de lâminas pode não estar no lugar.	Quando o grupo de lâminas está fechado, o sensor magnético reconhece a lâmina e é ativado. Antes do funcionamento, certifique-se de que a lâmina está instalada corretamente.
As lâminas não cortam.	As lâminas podem estar rombas.	Substitua as lâminas rombas por umas novas.
	Pode não haver batatas suficientes no empurrador de alumínio para empurrar as batatas até às lâminas.	Isto é normal. Deite mais batatas no funil de alimentação e continue o funcionamento.
	As lâminas podem estar presas e não conseguir girar.	Remova as batatas presas com cuidado.

PROBLEMA	CAUSA POSSÍVEL	SOLUÇÃO POSSÍVEL
A última batata permanece entre as lâminas.	Pode não haver batatas suficientes no empurrador de alumínio para empurrar as batatas até às lâminas.	Isto é normal. Deite mais batatas no funil de alimentação e continue o funcionamento.

8. ARMAZENAR

Enrole o cabo de alimentação e guarde-o em segurança. Certifique-se de que o aparelho está bem limpo antes de o guardar. Armazenar em local fresco e seco.

9. DESCARTAR

Ao descartar este aparelho, faça-o de acordo com os regulamentos locais e nacionais. Também é importante descartar corretamente quaisquer materiais relacionados. Este equipamento pode conter embalagens e acessórios que devem ser recolhidos e descartados separadamente. Estes não devem ser tratados como resíduos urbanos indiferenciados.

A reciclagem contribui para a conservação dos recursos naturais. Ao descartar os resíduos de maneira adequada, está a ajudar a evitar danos ao meio ambiente, que podem ser causados pelo tratamento inadequado dos resíduos.

Embalagem: A embalagem é feita de materiais que devem ser descartados em instalações de reciclagem locais.

Baterias: Se a máquina contiver baterias, estas podem conter substâncias tóxicas e são perigosas para o meio ambiente. Elimine as baterias usadas ou recarregáveis de forma responsável, através de um ponto de recolha local.

Peças eletrónicas: Este aparelho contém peças eletrónicas. Descarte os resíduos elétricos num ponto de recolha de reciclagem para equipamentos eletrónicos.

PT

TABLE OF CONTENTS

1. PREFEȚĂ	86
1.1 Introducere.....	86
1.2 Informații generale.....	86
1.3 Garanție.....	86
2. INFORMAȚII DESPRE PRODUS.....	87
2.1 Utilizarea prevăzută	87
2.2 Specificații.....	87
2.3 Caracteristici.....	87
2.4 Lista de componente.....	87
3. TRANSPORT	87
3.1 Transport și manipulare.....	87
3.2 Ambalaj.....	87
3.3 Înainte de utilizare.....	87
4. INSTALARE INIȚIALĂ	88
4.1 Cablare și conexiuni	88
4.2 Poziționare.....	88
4.3 Curățare	88
4.4 Cerințe de instalare.....	89
5. FUNCȚIONARE	89
5.1 Modul de utilizare a aparatului.....	89
6. ÎNTREȚINERE	90
7. DEPANARE.....	90
8. DEPOZITARE.....	91
9. ELIMINARE	91
APPENDIX	117
1. Features.....	117
2. Spare Parts	118
3. Circuit Diagram	120

INSTRUCȚIUNI DE SIGURANȚĂ

- Acest aparat poate fi utilizat numai pentru scopul pentru care a fost conceput. Nici producătorul și nici furnizorul nu sunt răspunzători pentru daunele cauzate de utilizarea incorectă a acestui produs.
- Acesta este un produs comercial și trebuie utilizat numai de către cei care au citit și au înțeles pe deplin acest manual. Acesta nu trebuie utilizat de copii sau de persoane cu capacități fizice, senzoriale sau mintale reduse fără a fi supravegheate.
- Acest dispozitiv este destinat exclusiv utilizării în spații închise.
- Păstrați aparatul și ștecărul departe de apă și de alte lichide. Dacă oricare dintre acestea este expus la un lichid, deconectați imediat alimentarea cu energie electrică și solicitați verificarea aparatului de către un tehnician autorizat. Nerespectarea acestor instrucțiuni poate duce la șocuri electrice sau chiar la deces.
- Nu utilizați aparatul după ce a căzut sau dacă este deteriorat în vreun fel. Solicitați verificarea și repararea acestuia de către un tehnician certificat.
- Nu mutați aparatul în timpul funcționării și nu mutați sau transportați niciodată aparatul de cablul de alimentare.
- Nu așezați sau deplasați aparatul pe o parte, cu susul în jos sau înclinat.
- Nu deschideți carcasa și nu încercați să reparați singur aparatul, cu excepția cazului în care vi se indică acest lucru de către un tehnician de la Maxima. Acest lucru poate duce la anularea garanției, la deteriorarea aparatului sau la apariția unei situații periculoase.
- Nu utilizați niciun dispozitiv sau accesoriu care nu este furnizat împreună cu aparatul sau care nu este proiectat să funcționeze cu acesta.
- Nu vă apropiați niciodată mâinile sau alte părți ale corpului de piesele mobile ale aparatului în timpul funcționării și supravegheați întotdeauna aparatul atunci când este în

funcțiune.

- Nu introduceți obiecte în carcasa sau în orificiile aparatului.
- Păstrați toate ambalajele la distanță de copii și eliminați-le în conformitate cu reglementările locale și naționale.
- Evitați supraîncărcarea aparatului.
- Instalația electrică trebuie să fie în conformitate cu reglementările locale.
- Opriți aparatul înainte de a scoate ștecărul de alimentare.
- Deconectați întotdeauna alimentarea cu energie electrică atunci când aparatul nu este utilizat. Pentru a scoate ștecărul din priză, trageți întotdeauna de ștecăr și nu de cablu.
- Nu atingeți ștecărul de alimentare cu mâinile umede sau ude.
- Țineți cablul de alimentare departe de zona de funcționare și nu acoperiți cablul. Evitați contactul cablului de alimentare cu obiecte fierbinți sau ascuțite și țineți-l departe de flăcările deschise.
- Rețineți că, în timp ce ștecărul se află în priză, aparatul este conectat la rețeaua electrică.

RO

SIMBOLURI DE SIGURANȚĂ



- Depozitați produsul la o temperatură cuprinsă între 10-30°C.
- Evitați expunerea la lumina directă a soarelui.
- Produs destinat utilizării în spații închise.
- Izolație electrică de bază: necesită o conexiune cu împământare.
- Izolație electrică dublă: nu necesită conexiuni de împământare
- Funcționează cu sursă de alimentare de tensiune foarte joasă de siguranță (SELV): nu este necesară protecția utilizatorului
- Eliminarea produsului în conformitate cu reglementările locale privind deșeurile.
- Produsul îndeplinește cerințele CE.

1. PREFAȚĂ

1.1 Introducere

Vă mulțumim că ați cumpărat acest produs de la Maxima. În vederea siguranței dvs. și pentru a obține cele mai bune rezultate din achiziția dvs., înainte de a încerca să instalați sau să utilizați acest produs, vă rugăm să citiți cu atenție instrucțiunile. Acest manual trebuie să fie disponibil în orice moment și să fie depozitat lângă aparat.

Toate produsele Maxima sunt certificate CE. Ca urmare, produsele noastre îndeplinesc cerințele legale privind sănătatea, siguranța și mediul înconjurător, așa cum au fost stabilite de Comisia Europeană. În plus, toate produsele sunt testate minuțios înainte de expediere pentru a asigura calitatea și siguranța produsului.

1.2 Informații generale

Pentru asistență post-vânzare, vă rugăm să vizitați pagina noastră de asistență pentru clienți la: www.maxima.com/service. Manualele de utilizare sunt disponibile online și pot fi descărcate în format electronic de pe pagina produsului de pe site-ul nostru. Dacă manualul pentru produsul dvs. nu este disponibil, vă rugăm să contactați Serviciul de asistență pentru clienți. Pentru mai multe informații, vizitați site-ul nostru: www.maxima.com

1.3 Garanție

Oferim o garanție de 12 luni de la data achiziției, așa cum este indicat pe factura de achiziție. În cadrul garanției, vom livra piese de schimb suplimentare în caz de: defecte materiale, defecte de fabricație sau alte probleme de calitate.

Următoarele nu sunt acoperite de garanție:

- Daune legate de utilizarea incorectă a produsului
- Daune legate de utilizarea unor piese care nu făceau parte din aparatul original
- Deteriorări datorate transportului în altă locație după livrare sau în urma instalării și conectării incorecte
- Deteriorarea componentelor cauzată de o conexiune incorectă la rețeaua electrică sau la apă
- Deteriorări ca urmare a dezasamblării și/sau modificării aparatului original fără permisiune
- Deteriorări ca urmare a unei utilizări greșite, a unei curățări necorespunzătoare sau a unei întrețineri necorespunzătoare
- Daune cauzate de incendii, prăbușirea unei clădiri, fulgere, inundații, supratensiuni sau paraziți
- Necitirea sau nerespectarea manualului de utilizare
- Consumabile și piese predispușe la uzură
- O factură modificată sau nicio factură

2. INFORMAȚII DESPRE PRODUS

2.1 Utilizarea prevăzută

Acest aparat poate fi utilizat numai în scopul pentru care a fost proiectat și destinat. Producătorul și furnizorul nu sunt răspunzători pentru daunele cauzate de funcționarea incorectă și de utilizarea necorespunzătoare.

Acesta este un produs comercial și trebuie utilizat numai de către un profesionist calificat care a citit și a înțeles acest manual. Acesta nu trebuie utilizat de copii sau de persoane cu capacități reduse fără supraveghere.

2.2 Specificații

MAXIMA POTATO CHIPPER					
Articolul Cod	Dimensiuni (CM)	Greutate (KG)	Intrare	Putere (KW)	Capacitate
09399303	W40,0 x D66,0 x H71,3	47	230V / 50Hz / 1Phase	0.37	47 Litres

RO

2.3 Caracteristici

Produsele Maxima oferă o gamă largă de caracteristici. Puteți citi mai multe despre acestea în Anexa 1.

2.4 Lista de componente

O listă completă a pieselor acestui aparat este disponibilă în Anexa 2.

3. TRANSPORT

3.1 Transport și manipulare

Acest aparat trebuie să fie ridicat de două sau mai multe persoane. Nu uitați să ridicați întotdeauna folosind picioarele și nu spatele. Nu încercați niciodată să ridicați sau să mutați obiecte care vă depășesc capacitățile. Cereți asistență sau folosiți echipamentul adecvat, dacă este necesar.

3.2 Ambalaj

Despachetați și inspectați produsul achiziționat imediat după ce l-ați primit. În cazul în care există defecte ascunse sau deteriorări ale articolului, vă rugăm să contactați imediat furnizorul dvs. Păstrați toate materialele de ambalare în cazul în care aparatul trebuie returnat sau inspectat de către curier.

3.3 Înainte de utilizare

Îndepărtați orice membrană de protecție de pe orice suprafață și curățați bine aparatul și accesoriile

înainte de utilizare (a se vedea secțiunea "Întreținere").

4. INSTALARE INIȚIALĂ

4.1 Cablare și conexiuni

Dacă aparatul dvs. este livrat cu un ștecăr turnat din fabrică, atunci puteți conecta unitatea la o priză electrică standard. Asigurați-vă că tensiunea aparatului și cea a prizei de perete sunt compatibile.

Dacă aparatul dvs. nu este livrat cu un ștecăr turnat din fabrică, atunci trebuie să apelați la un electrician autorizat pentru a conecta unitatea la sursa de alimentare.

Diagrama circuitului se găsește în anexa 3.

4.2 Poziționare

Aparatul trebuie să fie poziționat pe o suprafață stabilă și plană. Alegeți o suprafață care nu este expusă în mod direct la lumina soarelui și care nu se află în apropierea unei surse directe de căldură, cum ar fi un aragaz, un cuptor sau un radiator.

Când poziționați aparatul, păstrați o distanță de 10 cm (4") între aparat și pereți sau alte obiecte pentru ventilație și ușurință în utilizare.

Poziționați aparatul astfel încât ștecărul să fie accesibil în orice moment. Conectați întotdeauna cablul de alimentare la o priză compatibilă, cu împământare.

Dispozitivul trebuie să funcționeze la temperaturi cuprinse între 5 și 40°C și la o umiditate ambientală de maximum 65%.

4.3 Curățare

Verificați și curățați în mod regulat aparatul, piesele și accesoriile acestuia.

Înainte de orice operațiune de curățare sau întreținere, opriți și deconectați întotdeauna alimentarea cu energie electrică și cu gaz.

Nu utilizați niciodată agenți de curățare agresivi sau abrazivi. Nu utilizați solvenți sau agenți de curățare pe bază de petrol. Anumiți agenți de curățare pot lăsa reziduuri dăunătoare sau pot provoca deteriorarea aparatului. Folosiți în schimb un produs de curățare ușor și sigur pentru alimente.

Nu folosiți un burete abraziv sau obiecte ascuțite în timpul curățării, deoarece acest lucru poate deteriora aparatul.

Nu spălați niciodată aparatul cu furtunul și nu îl scufundați în apă sau în orice alt lichid. În schimb, ștergeți exteriorul cu o cârpă umedă. Nu folosiți un aparat cu aburi pentru a curăța aparatul.

Nu lăsați niciodată cablul de alimentare sau ștecărul să se ude.

Dacă nu există suficienți cartofi în tamburul cu discuri din aluminiu pentru a-i împinge spre blocul de lame, unii cartofi pot rămâne blocați între blocurile de lame.

Trebuie deschis recipientul de alimentare, iar grupul de blocuri de lame trebuie îndepărtat și curățat cu grijă.



Lamele sunt ascuțite și pot provoca răni. Orice persoană care curăță dispozitivul trebuie să o facă cu atenție.

4.4 Cerințe de instalare

DIMENSIUNEA ȘI CAPACITATEA CARTOFULUI

Capacitatea aparatului de tocat cartofi depinde de dimensiunea tăietorului de tambur al aparatului.

A se vedea diagrama din apendicele 1 pentru dimensiunile maxime ale cartofilor.

Consultați diagrama din apendicele 1 pentru îndepărtarea buncărului de alimentare.

Consultați diagrama din apendicele 1 pentru îndepărtarea grupului de blocuri de lame.

Consultați diagrama din apendicele 1 pentru demontarea tamburului discului împingător.

5. FUNCȚIONARE

5.1 Modul de utilizare a aparatului

i În recipientul de alimentare se pot introduce 47 de litri.

- !** Cartofii nu trebuie să depășească niciodată dimensiunea maximă indicată.
- !** Nu încercați să îl utilizați pentru a tăia materiale dure, cum ar fi metalul, pietrele sau plasticul.
- !** Nu introduceți mâinile în interiorul recipientului de alimentare decât dacă aparatul este oprit.
- !** Aveți grijă când manipulați grupul de lame, deoarece acestea sunt foarte ascuțite.
- !** Acest aparat nu trebuie utilizat niciodată fără o conexiune electrică cu împământare.

i Acest aparat trebuie să fie utilizat numai de către o persoană care a citit manualul de instrucțiuni.

i Reparațiile motorului, ale curelei sau alte reparații tehnice trebuie efectuate numai de către tehnicieni cu experiență sau la indicațiile unui tehnician experimentat.

- Înainte de a pune în funcțiune aparatul, asigurați-vă că grupul de blocuri de lamele este montat corespunzător și că acesta este instalat corect.
- Așezați cartofii în recipientul de alimentare.
- Pentru a activa aparatul, apăsați butonul de pornire situat pe panoul de comandă. Acest lucru va activa discul de împingere a tamburului. Discul împinge apoi cartofii prin blocul de lame și taie cartoful.
 - !** Atenție! Recipientul de alimentare nu trebuie să fie niciodată deschis în timpul funcționării. Dacă recipientul se deschide în timpul funcționării, aparatul se va opri automat. Pentru ca aparatul să poată porni, grupul de blocuri de lame trebuie să fie instalat corect.
 - !** Atenție! Mențineți panoul de control departe de apă.
- Când procesul de tăiere este finalizat, aparatul poate fi oprit prin apăsarea butonului de oprire. Ultimul cartof va rămâne blocat în blocul de lame.
- Asigurați-vă că aparatul este oprit și, înainte de a scoate ultimul cartof de pe lamă, deconectați sursa de alimentare.

RO

6. ÎNTREȚINERE

Verificați periodic dacă ștecărul și cablul de alimentare sunt deteriorate. Dacă vreunul dintre ele este deteriorat, nu utilizați aparatul. În schimb, apălați la un electrician autorizat pentru a-l repara.

Întreținerea periodică trebuie efectuată de un tehnician cu experiență. Este recomandat ca întreținerea să fie făcută cel puțin o dată la șase luni, în funcție de frecvența de utilizare. Întreținerea periodică efectuată de către personalul de service autorizat de la Maxima este contra cost, chiar dacă perioada de garanție nu a expirat.

INTERVAL	AȚIUNE	DESCRIERE
Zilnic	Curățare și dezinfectare	După fiecare utilizare, scoateți discul împingător și grupul de lame și curățați-le. Piesele pot fi curățate cu apă și detergent ușor și trebuie clătite bine. Nu introduceți piesele sau accesoriile în mașina de spălat vase.
Săptămânal	Curățarea suprafețelor	Este recomandat să ștergeți exteriorul aparatului cel puțin o dată pe săptămână.

7. DEPANARE

PROBLEMĂ	CAUZĂ POSIBILĂ	SOLUȚIE POSIBILĂ
Lamele nu se rotesc, chiar dacă a fost apăsat butonul Start.	Siguranța principală poate fi arsă.	Verificați siguranța principală. Asigurați-vă că energia electrică este pornită.
	Este posibil ca tamburul discului împingător din aluminiu să fie blocat.	Oprți aparatul prin apăsarea butonului Stop. Deschideți recipientul de alimentare, rezolvați problema blocării și încercați din nou.
	Este posibil ca recipientul de alimentare să nu fie complet închis.	Atunci când recipientul de alimentare este închis, senzorul magnetic recunoaște recipientul și îl activează. Asigurați-vă că, înainte de funcționare, recipientul de alimentare este închis.
	Este posibil ca grupul de blocuri de lame să nu fie la locul lui.	Atunci când grupul de lamele este închis, senzorul magnetic recunoaște lama și se activează. Asigurați-vă că, înainte de funcționare, lama este instalată corect.

PROBLEMĂ	CAUZĂ POSIBILĂ	SOLUȚIE POSIBILĂ
Lamele nu taie.	Lamele pot fi tocite.	Înlocuiți lamele tocite cu altele noi.
	Este posibil să nu fie suficienți cartofi în împingătorul din aluminiu pentru a împinge cartofii spre lame.	Acest lucru este normal. Aruncați mai mulți cartofi în recipientul de alimentare și continuați operațiunea.
	Este posibil ca lamelele să fie blocate și să nu se poată roti.	Îndepărtați cu atenție cartofii lipiți.
Ultimul cartof rămâne între lame.	Este posibil să nu fie suficienți cartofi în împingătorul din aluminiu pentru a împinge cartofii spre lame.	Acest lucru este normal. Adăugați mai mulți cartofi în recipientul de alimentare și continuați operațiunea.

8. DEPOZITARE

Înfășurați cablul de alimentare și depozitați-l în siguranță. Înainte de a depozita aparatul, asigurați-vă că acesta este bine curățat. A se păstra într-un loc răcoros și uscat.

RO

9. ELIMINARE

Când eliminați acest aparat, vă rugăm să o faceți în conformitate cu reglementările locale și naționale. De asemenea, este important să eliminați corect toate materialele aferente. Acest echipament poate conține ambalaje și accesorii care trebuie colectate și eliminate separat. Acestea nu trebuie tratate ca deșeuri municipale nesortate.

Reciclarea contribuie la conservarea resurselor naturale. Eliminând deșeurile în mod corespunzător, contribuiți la evitarea pericolelor pentru mediu care ar putea fi cauzate de tratarea necorespunzătoare a deșeurilor.

Ambalare: Ambalajul este fabricat din materiale care pot fi eliminate prin intermediul instalațiilor locale de reciclare.

Baterii: Dacă aparatul conține o baterie, aceasta poate conține substanțe toxice și reprezintă un pericol pentru mediu. Vă rugăm să aruncați bateriile uzate sau reîncărcabile în mod responsabil la un punct de colectare local.

Electronic: Acest aparat conține componente electronice. Aruncați deșeurile electrice la un punct de colectare pentru reciclarea echipamentelor electronice.

TABLE OF CONTENTS

1. ΠΡΟΛΟΓΟΣ	96
1.1 Εισαγωγή	96
1.2 Γενικές πληροφορίες	96
1.3 Εγγύηση	96
2. ΠΛΗΡΟΦΟΡΙΕΣ ΠΡΟΪΟΝΤΟΣ	97
2.1 Προβλεπόμενη χρήση	97
2.2 Προδιαγραφές	97
2.3 Χαρακτηριστικά	97
2.4 Κατάλογος εξαρτημάτων	97
3. ΜΕΤΑΦΟΡΑ	97
3.1 Μεταφορά και χειρισμός	97
3.2 Συσκευασία	98
3.3 Πριν τη χρήση	98
4. ΑΡΧΙΚΗ ΕΓΚΑΤΑΣΤΑΣΗ	98
4.1 Καλωδίωση και συνδέσεις	98
4.2 Τοποθέτηση	98
4.3 Καθαρισμός	98
4.4 Προδιαγραφές εγκατάστασης	99
5. ΛΕΙΤΟΥΡΓΙΑ	99
5.1 Τρόπος χρήσης της συσκευής	99
6. ΣΥΝΤΗΡΗΣΗ	100
7. ΑΝΤΙΜΕΤΩΠΙΣΗ ΠΡΟΒΛΗΜΑΤΩΝ	100
8. ΑΠΟΘΗΚΕΥΣΗ	101
9. ΑΠΟΡΡΙΨΗ	102
APPENDIX	117
1. Features	117
2. Spare Parts	118
3. Circuit Diagram	120

ΟΔΗΓΙΕΣ ΑΣΦΑΛΕΙΑΣ

- Αυτή η συσκευή επιτρέπεται να χρησιμοποιείται μόνο για το σκοπό που έχει σχεδιαστεί. Ούτε ο κατασκευαστής αλλά ούτε και ο προμηθευτής ευθύνονται για ζημιές που προκαλούνται από τη λανθασμένη χρήση αυτού του προϊόντος.
- Αυτό είναι ένα εμπορικό προϊόν και θα πρέπει να χρησιμοποιείται μόνο από όσους έχουν διαβάσει και κατανοήσει πλήρως το παρόν εγχειρίδιο. Δεν πρέπει να χρησιμοποιείται από παιδιά ή άτομα με μειωμένες σωματικές, αισθητηριακές ή διανοητικές ικανότητες χωρίς επίβλεψη.
- Αυτή η συσκευή προορίζεται μόνο για χρήση σε εσωτερικούς χώρους.
- Κρατήστε τη συσκευή και το ηλεκτρικό φις μακριά από νερό και άλλα υγρά. Εάν κάποιο από τα δύο εκτεθεί σε κάποιο υγρό, αποσυνδέστε αμέσως την παροχή ρεύματος και αναθέστε τον έλεγχο της συσκευής σε πιστοποιημένο τεχνικό. Η μη τήρηση αυτών των οδηγιών μπορεί να προκαλέσει ηλεκτροπληξία ή ακόμα και θάνατο.
- Μην χρησιμοποιείτε τη συσκευή μετά από πτώση ή αν έχει υποστεί ζημιά με οποιονδήποτε τρόπο. Να ελεγχθεί και να επισκευαστεί από πιστοποιημένο τεχνικό.
- Μην μετακινείτε τη συσκευή κατά τη λειτουργία της και ποτέ μη μετακινείτε ή μεταφέρετε τη συσκευή από το καλώδιο ρεύματος.
- Μην τοποθετείτε ή μετακινείτε τη συσκευή στο πλάι, ανάποδα ή με κλίση.
- Μην ανοίγετε το περίβλημα και μην προσπαθείτε να επισκευάσετε τη συσκευή μόνοι σας, εκτός αν σας δοθεί σχετική εντολή από έναν τεχνικό της Maxima. Αυτό μπορεί να ακυρώσει την εγγύηση, να προκαλέσει ζημιά στο μηχάνημα ή να οδηγήσει σε επικίνδυνη κατάσταση.
- Μην χρησιμοποιείτε συσκευές ή αξεσουάρ που δεν παρέχονται με τη συσκευή ή δεν έχουν σχεδιαστεί για να λειτουργούν με αυτήν.

- Κατά τη λειτουργία της συσκευής, μην τοποθετείτε ποτέ τα χέρια σας ή άλλα μέρη του σώματός σας κοντά στα κινούμενα μέρη της συσκευής και προσέχετε πάντα τη συσκευή όταν είναι σε λειτουργία.
- Μην εισάγετε αντικείμενα στο περίβλημα ή στα ανοίγματα της συσκευής.
- Κρατήστε όλες τις συσκευασίες μακριά από παιδιά και απορρίψτε τις συσκευασίες σύμφωνα με τους τοπικούς και εθνικούς κανονισμούς.
- Αποφύγετε την υπερφόρτωση της συσκευής.
- Η ηλεκτρική εγκατάσταση πρέπει να συμμορφώνεται με τους τοπικούς κανονισμούς.
- Απενεργοποιήστε τη συσκευή πριν βγάλετε το φως από την πρίζα.
- Αποσυνδέετε πάντα την παροχή ρεύματος όταν η συσκευή δεν χρησιμοποιείται. Για να βγάλετε το βύσμα από την πρίζα, τραβάτε πάντα το ίδιο το βύσμα και όχι το καλώδιο.
- Μην αγγίζετε το φως ρεύματος με υγρά ή βρεγμένα χέρια.
- Κρατήστε το καλώδιο τροφοδοσίας μακριά από την περιοχή λειτουργίας και μην καλύπτετε το καλώδιο. Βεβαιωθείτε ότι το καλώδιο τροφοδοσίας δεν έρχεται σε επαφή με καυτά ή αιχμηρά αντικείμενα και κρατήστε το μακριά από φλόγες.
- Σημειώστε ότι όσο το φως βρίσκεται στην πρίζα, η συσκευή είναι συνδεδεμένη στο ηλεκτρικό δίκτυο.

GR

ΣΥΜΒΟΛΑ ΑΣΦΑΛΕΙΑΣ



- Βλάβη ως αποτέλεσμα κακής χρήσης, κακού καθαρισμού ή ακατάλληλης συντήρησης
- Ζημιές ως αποτέλεσμα πυρκαγιάς, κατάρρευσης κτιρίου, κεραυνού, πλημμύρας, υπερτάσεων ρεύματος ή παρασίτων
- Μη ανάγνωση ή μη τήρηση του εγχειριδίου χρήσης
- Αναλώσιμα και εξαρτήματα επιρρεπή στη φθορά
- Ένα τροποποιημένο τιμολόγιο ή κανένα τιμολόγιο

2. ΠΛΗΡΟΦΟΡΙΕΣ ΠΡΟΪΟΝΤΟΣ

2.1 Προβλεπόμενη χρήση

Αυτή η συσκευή επιτρέπεται να χρησιμοποιείται μόνο για τον σκοπό για τον οποίο σχεδιάστηκε και προορίζεται. Ο κατασκευαστής και ο προμηθευτής δεν ευθύνονται για τυχόν ζημιές που προκαλούνται από λανθασμένη λειτουργία και ακατάλληλη χρήση.

Αυτό είναι ένα εμπορικό προϊόν και πρέπει να χρησιμοποιείται μόνο από εκπαιδευμένο επαγγελματία που έχει διαβάσει και κατανοήσει το παρόν εγχειρίδιο. Δεν πρέπει να χρησιμοποιείται από παιδιά ή άτομα με μειωμένες ικανότητες χωρίς επίβλεψη.

2.2 Προδιαγραφές

MAXIMA ΡΟΤΑΤΟ CHIPPER					
ΚΩΔΙΚΟΣ ΑΡΘΡΟΥ	ΔΙΑΣΤΑΣΕΙΣ (CM)	ΒΑΡΟΣ	ΕΙΣΟΔΟΣ	ΙΣΧΥΣ (KW)	ΧΩΡΗΤΙΚΟΤΗΤΑ
09399303	W40,0 x D66,0 x H71,3	47	230V / 50Hz / 1Phase	0.37	47 Litres

GR

2.3 Χαρακτηριστικά

Τα προϊόντα της Maxima προσφέρουν ένα ευρύ φάσμα χαρακτηριστικών. Μπορείτε να διαβάσετε περισσότερα για αυτά στο Προσάρτημα 1.

2.4 Κατάλογος εξαρτημάτων

Ένας πλήρης κατάλογος των εξαρτημάτων αυτής της συσκευής είναι διαθέσιμος στο Προσάρτημα 2.

3. ΜΕΤΑΦΟΡΑ

3.1 Μεταφορά και χειρισμός

Αυτή η συσκευή πρέπει να ανυψωθεί από δύο ή περισσότερα άτομα. Να θυμάστε να σηκώνετε πάντα χρησιμοποιώντας τα πόδια και όχι την πλάτη. Ποτέ μην προσπαθείτε να σηκώσετε ή να μετακινήσετε αντικείμενα που υπερβαίνουν τις δυνατότητές σας. Ζητήστε βοήθεια ή

χρησιμοποιήστε τον κατάλληλο εξοπλισμό, εάν είναι απαραίτητο.

3.2 Συσκευασία

Αφαιρέστε τη συσκευασία και επιθεωρήστε το προϊόν σας αμέσως μετά την παραλαβή. Εάν υπάρχουν τυχόν ελαττώματα ή ζημιές στο προϊόν, παρακαλούμε επικοινωνήστε αμέσως με τον προμηθευτή σας. Φυλάξτε όλα τα υλικά συσκευασίας σε περίπτωση που το μηχάνημα πρέπει να επιστραφεί ή να επιθεωρηθεί από την εταιρεία ταχυμεταφορών.

3.3 Πριν τη χρήση

Αφαιρέστε οποιαδήποτε προστατευτική μεμβράνη από οποιεσδήποτε επιφάνειες και καθαρίστε καλά τη συσκευή και τα εξαρτήματα πριν από τη χρήση (βλ. ενότητα "Συντήρηση").

4. ΑΡΧΙΚΗ ΕΓΚΑΤΑΣΤΑΣΗ

4.1 Καλωδίωση και συνδέσεις

Εάν το μηχάνημά σας παρέχεται με εργοστασιακά τοποθετημένο χυτό βύσμα, τότε μπορείτε να συνδέσετε τη μονάδα σε μια τυπική πρίζα. Βεβαιωθείτε ότι η τάση του μηχανήματος και της πρίζας είναι συμβατές.

Εάν το μηχάνημά σας δεν παρέχεται με εργοστασιακά τοποθετημένο χυτό βύσμα, τότε πρέπει να αναθέσετε σε πιστοποιημένο ηλεκτρολόγο να συνδέσει τη μονάδα με την παροχή ρεύματος.

Παρακαλούμε βρείτε το διάγραμμα κυκλώματος στο προσάρτημα 3.

4.2 Τοποθέτηση

Η συσκευή πρέπει να τοποθετείται σε μια σταθερή, επίπεδη επιφάνεια. Επιλέξτε μια επιφάνεια όπου δεν υπάρχει άμεσο ηλιακό φως και δεν είναι κοντά σε άμεση πηγή θερμότητας, όπως κουζίνα, φούρνος ή καλοριφέρ.

Κατά την τοποθέτηση της συσκευής, κρατήστε μια απόσταση 10 cm (4") μεταξύ της συσκευής και των τοίχων ή άλλων αντικειμένων για εξαερισμό και ευκολία χρήσης.

Τοποθετήστε τη συσκευή έτσι ώστε το φως να είναι προσβάσιμο ανά πάσα στιγμή. Συνδέετε πάντα το καλώδιο ρεύματος σε συμβατή, γειωμένη πρίζα.

Η συσκευή θα πρέπει να λειτουργεί σε θερμοκρασίες μεταξύ 5 και 40°C και σε ανώτατη υγρασία περιβάλλοντος μέχρι 65%.

4.3 Καθαρισμός

Ελέγχετε και καθαρίζετε τακτικά τη συσκευή, τα εξαρτήματά και τα αξεσουάρ της.

Πριν από οποιονδήποτε καθαρισμό ή συντήρηση, πρέπει πάντα να απενεργοποιείτε και να αποσυνδέετε την παροχή ρεύματος και αερίου.

Ποτέ μην χρησιμοποιείτε δραστικά ή λιπαντικά καθαριστικά μέσα. Μην χρησιμοποιείτε διαλύτες ή καθαριστικά με βάση το πετρέλαιο. Ορισμένα καθαριστικά μπορεί να αφήσουν επιβλαβή υπολείμματα ή να προκαλέσουν ζημιά στο μηχάνημα. Αντ' αυτού, χρησιμοποιήστε ένα ήπιο καθαριστικό προϊόν που είναι ασφαλές για τα τρόφιμα.

Μην χρησιμοποιείτε ξύστρα ή αιχμηρά αντικείμενα κατά τον καθαρισμό, καθώς αυτό μπορεί

να προκαλέσει ζημιά στο μηχάνημα.

Ποτέ μην βρέχετε το μηχάνημα με το λάστιχο και μην το εμβαπτίζετε σε νερό ή σε οποιοδήποτε άλλο υγρό. Αντ' αυτού, σκουπίστε το εξωτερικό με ένα υγρό πανί. Για τον καθαρισμό του μηχανήματος μην χρησιμοποιείτε ατμοκαθαριστή.

Ποτέ μην αφήνετε το καλώδιο τροφοδοσίας ή το φως τροφοδοσίας να βραχούν.

Ίσως κάποιες πατάτες κολλήσουν μέσα στο μπλοκ λεπίδων εάν δεν υπάρχει επαρκής ποσότητα στο αλουμινένιο τύμπανο του δίσκου ώθησης για να τις εξωθήσει προς το μπλοκ των λεπίδων.

Η χοάνη υποδοχής πρέπει να ανοιχτεί και το μπλοκ λεπίδων πρέπει να αφαιρεθεί και να καθαριστεί προσεκτικά.

 Οι λεπίδες είναι αιχμηρές και μπορούν να προκαλέσουν τραυματισμό. Όποιος καθαρίζει τη συσκευή, θα πρέπει να το κάνει προσεκτικά.

4.4 Προδιαγραφές εγκατάστασης

ΜΕΓΕΘΟΣ ΚΑΙ ΧΩΡΗΤΙΚΟΤΗΤΑ ΠΑΤΑΤΑΣ

Η χωρητικότητα του τεμαχιστή πατάτας εξαρτάται από το μέγεθος τυμπάνου του κόπτη της συσκευής.

Βλέπε διάγραμμα στο προσάρτημα 1 για τα μέγιστα μεγέθη πατάτας.

Βλέπε διάγραμμα στο προσάρτημα 1 για την αφαίρεση της χοάνης τροφοδοσίας.

Βλέπε διάγραμμα στο προσάρτημα 1 για την αφαίρεση της ομάδας μπλοκ λεπίδων.

Βλέπε διάγραμμα στο προσάρτημα 1 για την αφαίρεση του τυμπάνου του δίσκου ώθησης.

GR

5. ΛΕΙΤΟΥΡΓΙΑ

5.1 Τρόπος χρήσης της συσκευής

 Η χοάνη υποδοχής έχει χωρητικότητα 47 λίτρων.

 Οι πατάτες δεν πρέπει ποτέ να υπερβαίνουν το υποδεικνυόμενο μέγιστο μέγεθος.

 Μην προσπαθήσετε να τη χρησιμοποιήσετε για την κοπή σκληρών υλικών, όπως π.χ. μέταλλο, πέτρα ή πλαστικό.

 Μην βάζετε τα χέρια σας μέσα στη χοάνη υποδοχής εκτός και εάν η συσκευή είναι απενεργοποιημένη.

 Να επιδεικνύετε ιδιαίτερη προσοχή κατά το χειρισμό των λεπίδων, καθώς είναι πολύ κοφτερές.

 Αυτή η συσκευή δεν πρέπει ποτέ να λειτουργεί χωρίς γειωμένη ηλεκτρική σύνδεση.

 Αυτή η συσκευή θα πρέπει να χρησιμοποιείται μόνο από άτομο που έχει διαβάσει το εγχειρίδιο οδηγιών.

 Οι επισκευές κινητήρα, μίαντων ή άλλες τεχνικής φύσεως επισκευές πρέπει να γίνονται μόνο από έμπειρους τεχνικούς ή εφόσον έχουν λάβει οδηγίες από έμπειρο τεχνικό.

- Βεβαιωθείτε ότι το μπλοκ των λεπίδων έχει τοποθετηθεί σωστά και ότι το μηχάνημα έχει εγκατασταθεί σωστά πριν τεθεί σε λειτουργία η συσκευή.

- Τοποθετήστε τις πατάτες μέσα στη χοάνη υποδοχής.
- Για την ενεργοποίηση της συσκευής, πατήστε το κουμπί έναρξης που βρίσκεται στον πίνακα ελέγχου. Αυτό θα ενεργοποιήσει τον δίσκο τυμπάνου ώθησης. Στη συνέχεια, ο δίσκος σπρώχνει τις πατάτες μέσα στο μπλοκ λεπίδων, το οποίο κόβει την πατάτα.
 - ⚠ Η χοάνη υποδοχής δεν θα πρέπει ποτέ να ανοίγεται κατά τη λειτουργία. Εάν η χοάνη ανοιχθεί κατά τη λειτουργία, το μηχάνημα θα σταματήσει αυτόματα. Το μπλοκ λεπίδων πρέπει να εγκατασταθεί σωστά για να ξεκινήσει η λειτουργία του μηχανήματος.
 - ⚠ Προστατέψτε τον πίνακα ελέγχου από την έκθεση στο νερό.
- Όταν ολοκληρωθεί η διαδικασία κοπής, η συσκευή μπορεί να σταματήσει πατώντας το κουμπί stop. Η τελευταία πατάτα θα παραμείνει κολλημένη στο μπλοκ των λεπίδων.
- Βεβαιωθείτε ότι η συσκευή είναι απενεργοποιημένη και αποσυνδέστε την παροχή ρεύματος πριν αφαιρέσετε την τελευταία πατάτα από τη λεπίδα.

6. ΣΥΝΤΗΡΗΣΗ

Ελέγχετε τακτικά το φως ρεύματος και το καλώδιο τροφοδοσίας για τυχόν ζημιές. Εάν κάποιο από τα δύο έχει υποστεί ζημιά, μην χρησιμοποιείτε τη συσκευή. Αντ' αυτού, αναθέστε την επισκευή του σε πιστοποιημένο ηλεκτρολόγο μηχανικό.

ΔΙΑΣΤΗΜΑ	ΔΡΑΣΗ	ΠΕΡΙΓΡΑΦΗ
Καθημερινά	Καθαρισμός & απολύμανση	Αφαιρέστε και καθαρίστε το δίσκο ώθησης και το μπλοκ λεπίδων μετά από κάθε χρήση. Τα εξαρτήματα μπορούν να καθαρίζονται με νερό και ήπιο απορρυπαντικό και πρέπει να ξεπλένονται σχολαστικά. Μην βάζετε τα εξαρτήματα στο πλυντήριο πιάτων.
Εβδομαδιαίως	Καθαρισμός επιφάνειας	Συνιστάται να σκουπίζετε το εξωτερικό της συσκευής τουλάχιστον μία φορά την εβδομάδα.

7. ΑΝΤΙΜΕΤΩΠΙΣΗ ΠΡΟΒΛΗΜΑΤΩΝ

ΠΡΟΒΛΗΜΑ	ΠΙΘΑΝΗ ΑΙΤΙΑ	ΠΙΘΑΝΗ ΛΥΣΗ
Οι λεπίδες δεν περιστρέφονται, παρόλο που έχει πατηθεί το κουμπί	Η κύρια ασφάλεια μπορεί να έχει καεί.	Ελέγξτε την κύρια ασφάλεια. Βεβαιωθείτε ότι η παροχή του ηλεκτρικού ρεύματος είναι ενεργοποιημένη.
	Το τύμπανο αλουμινίου του δίσκου ώθησης μπορεί να έχει κολλήσει.	Απενεργοποιήστε το μηχάνημα πατώντας το κουμπί Stop. Ανοίξτε τη χοάνη υποδοχής, αφαιρέστε ό,τι έχει κολλήσει και δοκιμάστε ξανά.
	Η χοάνη υποδοχής μπορεί να μην έχει κλείσει τελείως.	Όταν η χοάνη υποδοχής είναι κλειστή, ο μαγνητικός αισθητήρας αναγνωρίζει τη χοάνη και την ενεργοποιεί. Βεβαιωθείτε ότι η χοάνη υποδοχής είναι κλειστή πριν τη λειτουργία.
	Το σύνολο των μπλοκ λεπίδων μπορεί να μην είναι στη θέση τους.	Όταν το σύνολο των λεπίδων είναι κλειστό, ο μαγνητικός αισθητήρας αναγνωρίζει τη λεπίδα και ενεργοποιείται. Βεβαιωθείτε ότι η λεπίδα έχει τοποθετηθεί σωστά πριν από τη λειτουργία.
Οι λεπίδες δεν κόβουν.	Οι λεπίδες μπορεί να έχουν στομάσει.	Αντικαταστήστε τις λεπίδες που στόμωσαν με νέες.
	Μπορεί να μην υπάρχουν αρκετές πατάτες στον ωθητήρα αλουμινίου για να σπρώξουν τις πατάτες στις λεπίδες.	Αυτό είναι φυσιολογικό. Ρίξτε περισσότερες πατάτες στη χοάνη τροφοδοσίας και συνεχίστε τη λειτουργία.
	Οι λεπίδες μπορεί να έχουν κολλήσει και να μην μπορούν να περιστραφούν.	Αφαιρέστε τις πατάτες με προσοχή.
Η τελευταία πατάτα παραμένει μεταξύ των λεπίδων.	Μπορεί να μην υπάρχουν αρκετές πατάτες στον ωθητήρα αλουμινίου για να σπρώξουν τις πατάτες στις λεπίδες.	Αυτό είναι φυσιολογικό. Ρίξτε περισσότερες πατάτες στη χοάνη υποδοχής και συνεχίστε τη λειτουργία.

GR

8. ΑΠΟΘΗΚΕΥΣΗ

Τυλίξτε το καλώδιο τροφοδοσίας και αποθηκεύστε το με ασφάλεια. Βεβαιωθείτε ότι η συσκευή έχει καθαριστεί καλά πριν την αποθηκεύσετε. Αποθηκεύστε σε δροσερό, ξηρό μέρος.

9. ΑΠΟΡΡΙΨΗ

Κατά την απόρριψη αυτής της συσκευής, τηρείτε τους τοπικούς και εθνικούς κανονισμούς. Είναι επίσης σημαντικό να απορρίπτετε σωστά όλα τα σχετικά υλικά. Αυτός ο εξοπλισμός μπορεί να περιέχει συσκευασίες και εξαρτήματα που πρέπει να συλλεχθούν και να απορριφθούν χωριστά. Αυτά δεν πρέπει να αντιμετωπίζονται ως μη ταξινομημένα αστικά απόβλητα.

Η ανακύκλωση συμβάλλει στη διατήρηση των φυσικών πόρων. Απορρίπτοντας τα απόβλητα με τον κατάλληλο τρόπο, συμβάλλετε στην αποφυγή κινδύνων στο περιβάλλον που θα μπορούσαν να προκληθούν από την ακατάλληλη επεξεργασία των αποβλήτων.

Συσκευασία: Η συσκευασία είναι κατασκευασμένη από υλικά που μπορούν να απορριφθούν μέσω των τοπικών εγκαταστάσεων ανακύκλωσης.

Μπαταρίες: Εάν το μηχάνημα περιέχει μπαταρία, αυτή μπορεί να περιέχει τοξικές ουσίες και να αποτελεί κίνδυνο για το περιβάλλον. Παρακαλούμε να απορρίψετε τις χρησιμοποιημένες ή επαναφορτιζόμενες μπαταρίες με υπευθυνότητα μέσω ενός τοπικού σημείου συλλογής.

Ηλεκτρονικά: Αυτή η συσκευή περιέχει ηλεκτρονικά μέρη. Απορρίψτε τα ηλεκτρικά απόβλητα σε ένα σημείο συλλογής ανακύκλωσης ηλεκτρονικού εξοπλισμού.

TABLE OF CONTENTS

1. ПРЕДИСЛОВИЕ.....	108
1.1 Введение.....	108
1.2 Общая информация.....	108
1.3 Гарантия	108
2. ИНФОРМАЦИЯ О ПРОДУКТЕ.....	109
2.1 Назначение	109
2.2 Спецификации	109
2.3 Функции	109
2.4 Перечень деталей	109
3. ТРАНСПОРТИРОВКА.....	109
3.1 Транспортировка и обращение.....	109
3.2 Упаковка.....	110
3.3 Перед началом использования	110
4. НАЧАЛЬНАЯ УСТАНОВКА	110
4.1 Подключение и соединение	110
4.2 Размещение	110
4.3 Очистка	110
4.4 Требования по установке	111
5. ПРИНЦИП РАБОТЫ	111
5.1 Как пользоваться устройством	111
6. ТЕХНИЧЕСКОЕ ОБСЛУЖИВАНИЕ	112
7. ПОИСК И УСТРАНЕНИЕ НЕИСПРАВНОСТЕЙ	112
8. ХРАНЕНИЕ	113
9. УТИЛИЗАЦИЯ	114
APPENDIX	117
1. Features	117
2. Spare Parts.....	118
3. Circuit Diagram	120

ИНСТРУКЦИИ ПО ТЕХНИКЕ БЕЗОПАСНОСТИ

- Допускается использовать этот прибор только по назначению. Ни производитель, ни поставщик не несут ответственности за ущерб, причиненный неправильной эксплуатацией данного прибора.
- Пользоваться этим коммерческим продуктом должны только те лица, которые прочитали и полностью поняли данное руководство. Не допускается использование продукта детьми или лицами с ограниченными физическими, сенсорными или умственными способностями без присмотра.
- Прибор предназначен для использования только в помещении.
- Держите прибор и электрическую вилку на безопасном расстоянии от воды и других жидкостей. В случае попадания жидкости на прибор, немедленно отключите питание и обратитесь к сертифицированному специалисту для диагностики устройства. Несоблюдение инструкции может привести к поражению электрическим током или смерти.
- Не используйте прибор, если он падал или на нем присутствует какие-либо повреждения. Поручите диагностику и ремонт прибора сертифицированному специалисту.
- Не передвигайте работающий прибор и никогда не перемещайте и не переносите прибор, удерживая его за кабель питания.
- Не кладите и не передвигайте прибор на боку, вверх ногами или в наклоненном виде.
- Не вскрывайте корпус и не ремонтируйте прибор самостоятельно, если на это нет отдельных указаний технического специалиста Maxima. Это может привести к аннулированию гарантии, повреждению прибора или возникновению опасной ситуации.
- Не используйте никаких устройств или аксессуаров, которые не поставлялись вместе с прибором или не

предназначены для работы с ним.

- Никогда не приближайте руки или другие части тела к движущимся частям работающего прибора и всегда будьте бдительны при работе с прибором.
- Не вставляйте предметы в корпус или отверстия прибора.
- Храните всю упаковку вдали от детей и утилизируйте ее в соответствии с местными и национальными правилами.
- Избегайте перегрузки прибора.
- Электропроводка должна соответствовать местным нормам.
- Выключайте прибор, прежде чем вынуть вилку из розетки.
- Всегда отключайте электропитание, когда прибор не используется. Когда вынимаете вилку из розетки, всегда тяните за саму вилку, а не за кабель.
- Не прикасайтесь к вилке электропитания влажными или мокрыми руками.
- Располагайте кабель питания подальше от рабочей зоны прибора и не накрывайте его. Следите за тем, чтобы кабель питания не соприкасался с горячими или острыми предметами, и держите его на безопасном расстоянии от открытого огня.
- Обратите внимание, что пока вилка находится в розетке, прибор подключен к электрической сети.

RU

ПРЕДУПРЕЖДАЮЩИЕ ЗНАКИ



- Храните изделие при температуре 10–30 °С.
- Избегайте установки изделия под прямыми лучами солнца.
- Изделие предназначено для использования в помещении.
- Основная изоляция: соединение требует заземления.
- Двойная изоляция: соединение не требует заземления.
- Используется источник безопасного сверхнизкого напряжения (БСНН): защита пользователя не требуется.
- Утилизация изделия в соответствии с местными правилами утилизации отходов.
- Изделие соответствует требованиям СЕ.

1. ПРЕДИСЛОВИЕ

1.1 Введение

Благодарим Вас за приобретение этого изделия в компании Maxima. Чтобы обеспечить собственную безопасность и получить максимальную пользу от приобретения изделия, прежде чем устанавливать или пользоваться прибором внимательно прочитайте инструкцию. Данное руководство должно быть всегда под рукой и храниться рядом с прибором.

Вся продукция Maxima сертифицирована по стандарту СЕ. Таким образом, наша продукция отвечает требованиям законодательства в отношении здоровья, техники безопасности и воздействия на окружающую среду, установленным Европейской Комиссией. Кроме того, все изделия тщательно тестируются перед отправкой с целью обеспечения гарантии их качества и безопасности.

1.2 Общая информация

Получить послепродажную поддержку можно на странице обслуживания клиентов: www.maxima.com/service. Руководства пользователя опубликованы на нашем веб-сайте и их можно загрузить на свое устройство в электронном виде. Если руководство для Вашего продукта недоступно, обратитесь в Службу поддержки клиентов. Для получения дополнительной информации посетите наш веб-сайт: www.maxima.com.

1.3 Гарантия

Мы предлагаем гарантию длительностью 12 месяцев, начиная с даты покупки, указанной в счете. По гарантии мы поставим Вам дополнительные запасные части в случае дефектов материала, производственных дефектов или других проблем с качеством изделия.

Гарантия не распространяется на следующее:

- повреждения, связанные с неправильной эксплуатацией изделия;
- повреждения, связанные с использованием деталей, которые не входили в оригинальную комплектацию изделия;
- повреждения, вызванные транспортировкой в другое место после осуществления доставки или связанные с неправильной установкой и подключением изделия;
- повреждения компонентов, вызванные неправильным подключением к электросети или водопроводу;
- повреждения в результате разборки и/или внесения изменений в оригинальный

прибор без разрешения;

- повреждения в результате неправильного использования, плохой очистки или ненадлежащего обслуживания;
- повреждения в результате пожара, обрушения здания, удара молнии, наводнения, скачков напряжения или воздействия вредителей;
- не прочтение или несоблюдение руководства пользователя;
- расходные материалы и детали, подверженные износу;
- в случае изменения или отсутствия счета.

2. ИНФОРМАЦИЯ О ПРОДУКТЕ

2.1 Назначение

Данным прибором можно пользоваться только в целях, для которых он был разработан и предназначен. Производитель и поставщик не несут ответственности за любой ущерб, вызванный неправильной эксплуатацией прибора и его использованием не по назначению.

Пользоваться этим коммерческим продуктом должны только обученные специалисты, которые прочитали и поняли данное руководство. Не допускается использование продукта детьми и лицами с ограниченными возможностями без присмотра.

2.2 Спецификации

MAXIMA POTATO CHIPPER					
КОД АРТИКУЛ	РАЗМЕРЫ (CM)	ВЕС	ПОТРЕБЛЕНИЕ ЭЛЕКТРОЭНЕРГИИ	МОЩНОСТЬ (KW)	ОБЪЕМ
09399303	W40,0 x D66,0 x H71,3	47	230V / 50Hz / 1Phase	0.37	47 Litres

RU

2.3 Функции

Продукты компании Maxima обладают широким функционалом. Подробнее о них Вы можете прочитать в Приложении 1.

2.4 Перечень деталей

Полный перечень деталей данного прибора приведен в Приложении 2.

3. ТРАНСПОРТИРОВКА

3.1 Транспортировка и обращение

Поднимать это устройство всегда должны не менее двух человек. Помните, что поднимать

тяжелые грузы необходимо всегда с помощью мышц ног, а не спины. Никогда не поднимайте и не перемещайте предметы, слишком тяжелые для вас. При необходимости обратитесь за помощью или воспользуйтесь соответствующим оборудованием.

3.2 Упаковка

Распакуйте и осмотрите свою покупку сразу после получения. Если вы обнаружите какие-либо скрытые дефекты или повреждения товара, немедленно свяжитесь с Вашим поставщиком. Сохраните всю упаковку на случай, если прибор необходимо будет вернуть или осмотреть курьеру.

3.3 Перед началом использования

Удалите защитную пленку с поверхностей и тщательно очистите прибор и принадлежности перед началом эксплуатации (см. раздел «Техническое обслуживание»).

4. НАЧАЛЬНАЯ УСТАНОВКА

4.1 Подключение и соединение

Если Ваш прибор поставляется с заводской формованной вилкой, то Вы можете подключить его к стандартной электрической розетке. Убедитесь в совместимости напряжения прибора и розетки.

Если Ваш прибор поставляется не с заводской формованной вилкой, то его подключение к электросети должен осуществлять сертифицированный электрик.

Принципиальная схема приведена в приложении 3.

4.2 Размещение

Устройство необходимо разместить на устойчивой плоской поверхности. Выберите поверхность, на которую не попадают прямые солнечные лучи, вдали от источников тепла, таких как плита, духовой шкаф или радиатор.

При размещении устройства поставьте его на расстоянии 10 см (4 дюйма) от стены или других объектов для обеспечения вентиляции и удобства использования.

Разместите устройство так, чтобы иметь постоянный доступ к вилке. Всегда подключайте кабель питания к совместимой розетке с заземлением.

Устройство должно эксплуатироваться при температуре от 5 до 40°C и влажности окружающей среды не более 65%.

4.3 Очистка

Регулярно проверяйте и очищайте устройство, его части и приспособления.

Всегда выключайте устройство и отключайте его от электросети и газообеспечения перед очисткой или ремонтом.

Никогда не используйте агрессивные или абразивные чистящие средства. Не используйте растворители или петролейные чистящие средства. Некоторые чистящие средства могут оставлять вредные побочные продукты и наносить ущерб устройству. Вместо них используйте мягкие, безопасные чистящие средства.

Не используйте металлическую мочалку или заостренные предметы для чистки, поскольку они могут повредить прибор.

Никогда не мойте прибор из шланга и не погружайте в воду или другие жидкости. Вместо этого протирайте корпус влажной тряпкой. Не используйте пароочиститель для чистки прибора.

Ни в коем случае не допускайте намокания кабеля питания или вилок.

Некоторые картофелины могут застрять между блоком ножей, если в алюминиевом барабане толкающего диска недостаточно картофеля, чтобы подтолкнуть его к группе блоков ножей.

Необходимо открыть загрузочный контейнер, снять и тщательно очистить группу блоков ножей.

 Ножи острые и ими можно пораниться. При очищении устройства следует соблюдать осторожность.

4.4 Требования по установке

РАЗМЕР КАРТОФЕЛЯ И ВМЕСТИМОСТЬ

Производительность картофелерезки зависит от размера барабанного измельчителя аппарата.

Максимальный размер картофеля см. на диаграмме в приложении 1.

См. схему в приложении 1 для снятия загрузочной воронки.









См. схему в приложении 1 для снятия группы ножевых блоков.

См. схему в приложении 1 для снятия барабана толкающего диска.

RU

5. ПРИНЦИП РАБОТЫ

5.1 Как пользоваться устройством

-  Загрузочный контейнер вмещает 47 литров.
 -  При этом объем картофеля не должен превышать указанный максимальный размер.
 -  Не пытайтесь использовать прибор для резки твердых материалов, таких как металл, камни или пластик.
 -  Не кладите руки внутрь загрузочного контейнера, если прибор не выключен.
 -  Будьте осторожны при обращении с блоком ножей, так как они очень острые.
 -  Не допускается эксплуатация данного прибора без заземления электрического соединения.
-  Данный прибор может использоваться только лицом, прочитавшим инструкцию по эксплуатации.
-  Ремонт мотора, ремня или другие технические работы должны выполняться только опытными техниками или по указанию опытного техника.

- Перед эксплуатацией прибора убедитесь, что группа блоков ножей установлена правильно, а прибор правильно установлен.
- Поместите картофель в загрузочный контейнер.
- Чтобы включить прибор, нажмите кнопку пуска, расположенную на панели управления. Это приведет в действие диск толкающего барабана. Затем диск проталкивает картофель через блок ножей и разрезает картофель.
 - ⚠ Во время работы никогда не открывайте загрузочный контейнер. Если во время работы открыть контейнер, прибор автоматически остановится. Для запуска прибора группа блоков ножей должна быть правильно установлена.
 - ⚠ Не допускайте попадания воды на панель управления.
- По окончании процесса резки прибор можно остановить нажатием кнопки «Стоп». Последняя картофелина должна остаться на блоке ножей.
- Прежде чем снять эту картофелину с ножа убедитесь, что прибор включен и отсоедините его от электропитания.

6. ТЕХНИЧЕСКОЕ ОБСЛУЖИВАНИЕ

Регулярно проверяйте вилку и кабель питания на предмет повреждений. При обнаружении каких-либо повреждений не пользуйтесь устройством. Передайте устройство сертифицированному инженеру-электрику для проведения ремонта.

Периодическое техническое обслуживание должно выполняться опытным техником. Рекомендуется проводить техническое обслуживание не реже одного раза в полгода, в зависимости от частоты использования. Периодическое техническое обслуживание, проводимое авторизованным сервисным персоналом компании Maxima, является платным, независимо от истечения гарантийного срока.

ПЕРИОДИЧНОСТЬ	ДЕЙСТВИЕ	ОПИСАНИЕ
Ежедневно	Очистка и дезинфекция	После каждого использования снимайте и очищайте толкающий диск и блок ножей. Детали можно мыть водой с мягким моющим средством, при этом их необходимо тщательно промыть. Не кладите детали и принадлежности в посудомоечную машину.
Еженедельно	Очистка поверхности	Рекомендуется протирать устройство снаружи не реже раза в неделю.

7. ПОИСК И УСТРАНЕНИЕ НЕИСПРАВНОСТЕЙ

НЕИСПРАВНОСТЬ	ВЕРОЯТНАЯ ПРИЧИНА	ВОЗМОЖНОЕ РЕШЕНИЕ
Ножи не вращаются, несмотря на нажатие кнопки «Пуск».	Возможно, перегорел главный предохранитель.	Проверьте главный предохранитель. Проверьте, подключен ли прибор к электросети.
	Возможно, заклинило алюминиевый барабан толкающего диска.	Выключите прибор, нажав кнопку «Стоп». Откройте загрузочный контейнер, решите проблему застревания и повторите попытку.
	Загрузочный контейнер может не полностью закрываться.	Когда загрузочный контейнер закрыт, магнитный датчик распознает его и активирует. Перед началом работы убедитесь, что загрузочный контейнер закрыт.
	Группа блоков ножей может отсутствовать.	Когда блок ножей закрыт, магнитный датчик распознает нож и активируется. Перед началом работы убедитесь, что нож установлен правильно.
Ножи не режут.	Ножи могут быть тупыми.	Замените затупившиеся ножи на новые.
	Возможно, в алюминиевом толкателе недостаточно картофеля, чтобы картофель естественным образом продвигался к ножам.	Это нормально. Поместите в загрузочный контейнер больше картофеля и продолжите работу.
	Ножи могут застрять и не вращаться.	Осторожно удалите застрявший картофель.
Последняя картофелина застревает между ножами.	Возможно, в алюминиевом толкателе недостаточно картофеля, чтобы картофель естественным образом продвигался к ножам.	Это нормально. Поместите в загрузочный контейнер больше картофеля и продолжите работу.

RU

8. ХРАНЕНИЕ

Сверните кабель питания и храните его в безопасном месте. Прежде чем убрать прибор на хранение убедитесь, что он тщательно вымыт. Храните в сухом и прохладном месте.

9. УТИЛИЗАЦИЯ

Утилизацию данного прибора проводите в соответствии с местными и национальными нормами. Также важно правильно утилизировать любые сопутствующие материалы. Данный прибор может содержать упаковку и принадлежности, которые следует сортировать и утилизировать отдельно. Их не следует считать смешанными бытовыми отходами.

Утилизация способствует сохранению природных ресурсов. Утилизируя отходы надлежащим образом, Вы снижаете вредное воздействие на окружающую среду, которое может быть вызвано неправильным обращением с отходами.

Упаковка: Упаковка изготовлена из материалов, которые подлежат утилизации через местные пункты приема вторсырья.

Батареи: Если в приборе установлена батарея, она может содержать токсичные вещества и представлять опасность для окружающей среды. Ответственно утилизируйте использованным или перезаряжаемым батареям через местные пункты приема аккумуляторных батарей.

Электроника: У этого прибора есть электронные детали. Утилизируйте электрические детали через местные пункты приема электронного оборудования.

APPENDIX

1. Features

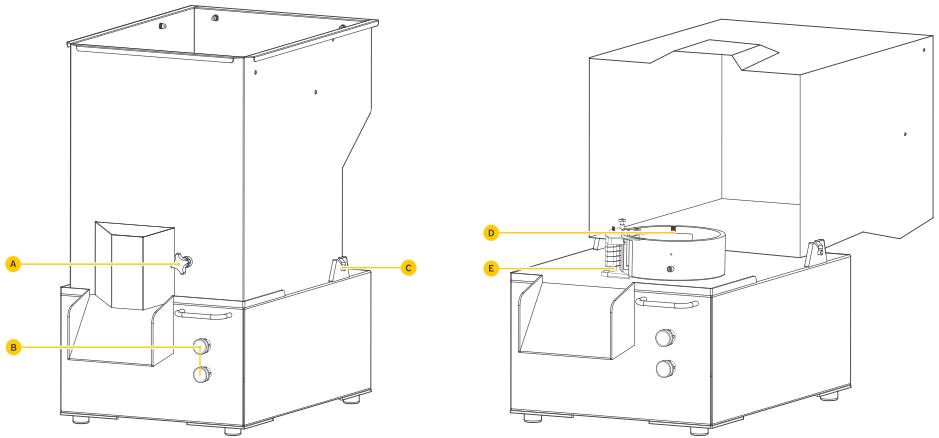

- A** Hopper locking screw
- B** On / Off Buttons
- C** Hopper hinge

- D** Pusher drum disc
- E** Blade block group

DISASSEMBLY OVERVIEW

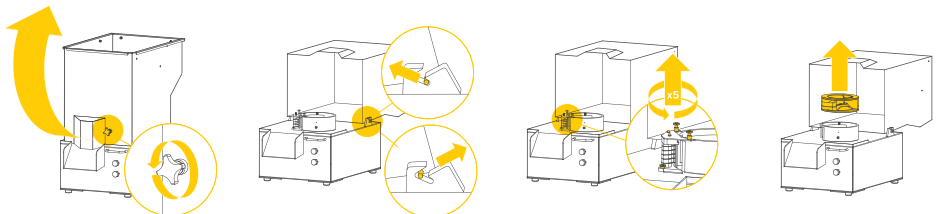

APPENDIX

2. Spare Parts

Model: 09399303

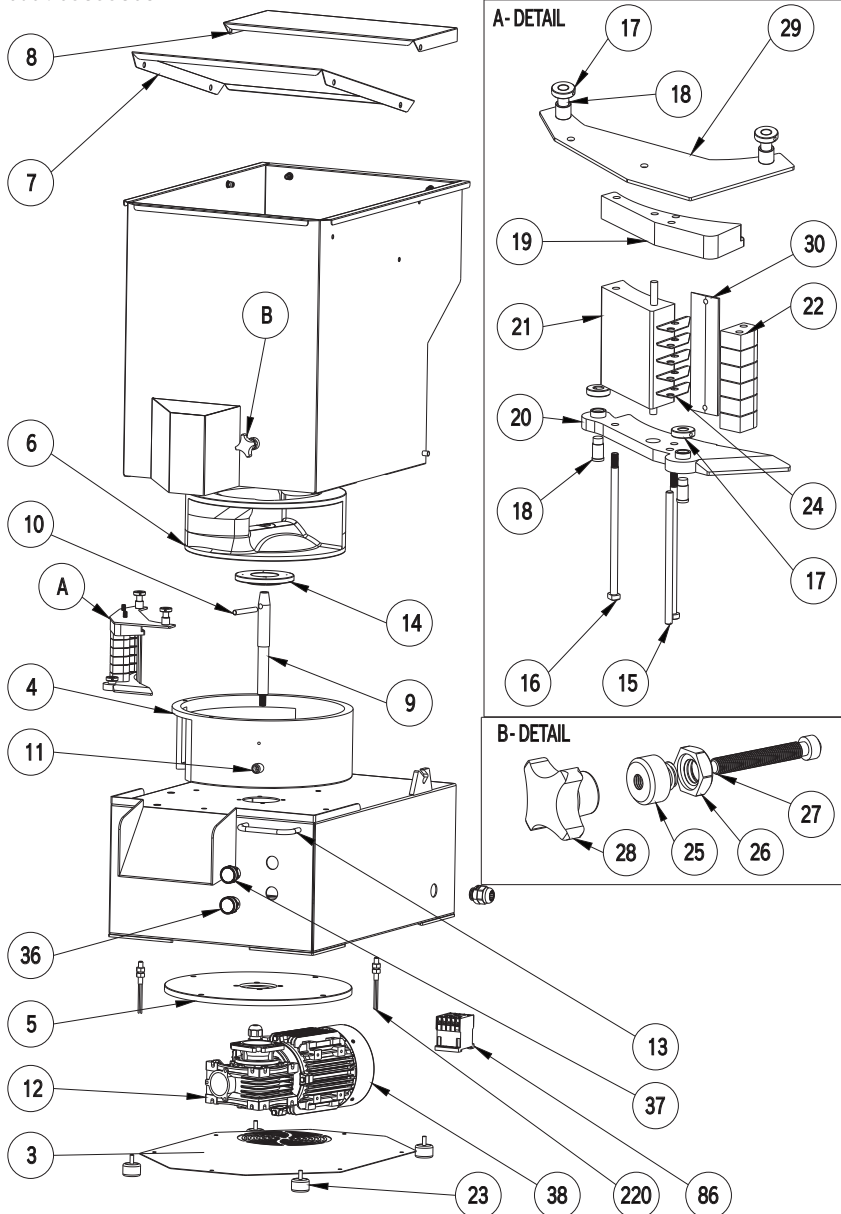

APPENDIX

#	ART. CODE	DESCRIPTION
3	09399325	LOWER PLATE
4	09399329	PROTECTIVE RING OF DRUM (SS)
5	09399330	BEARING 2 OF MOTOR SHAFT
6	09399331	DRUM/CYLINDER (ALUMINUM)
7	09399332	POTATOS DISTRIBUTOR
8	09399333	POTATOS DISTRIBUTOR
9	09399335	AXLE/SHAFT OF DRUM
10	09399304	AXLE/SHAFT PIN
11	09399305	LOCKING NUT
12	09399306	REDUCTOR 0,37KW
13	09399308	HANDLE
14	09399309	FLANGE OF DRUM SHAFT
15	09399310	PIN FOR BLADE BLOCK
16	09399311	PIN FOR BLADE BLOCK
17	09399312	NUT FOR BLADE BLOCK
18	09399313	NUT FOR BLADE BLOCK

#	ART. CODE	DESCRIPTION
19	09399314	BLADE BLOCK (UPPER)
20	09399315	BLADE BLOCK (LOWER)
21	09399316	BLADE BLOCK (MIDDLE)
22	09399317	BLADE SEPARATOR BLOCK
23	09399336	FOOT
24	09399319	HORIZONTAL BLADES
25	09399320	LOCK BUSHING
26	09399321	LOCKING NUT
27	09399322	LOCKING SCREW
28	09399323	LOCKING HANDLE
29	09399324	PLATE FOR BLADE BLOCK (UP)
30	09399326	VERTICAL BLADE
36	09399327	STOP BUTTON
37	09399328	START BUTTON
38	09399307	MOTOR 0,37KW
86	09399334	CONTACTOR (MINI)
220	09399318	SENSOR

APPENDIX

3. Circuit Diagram

230V - 09399303

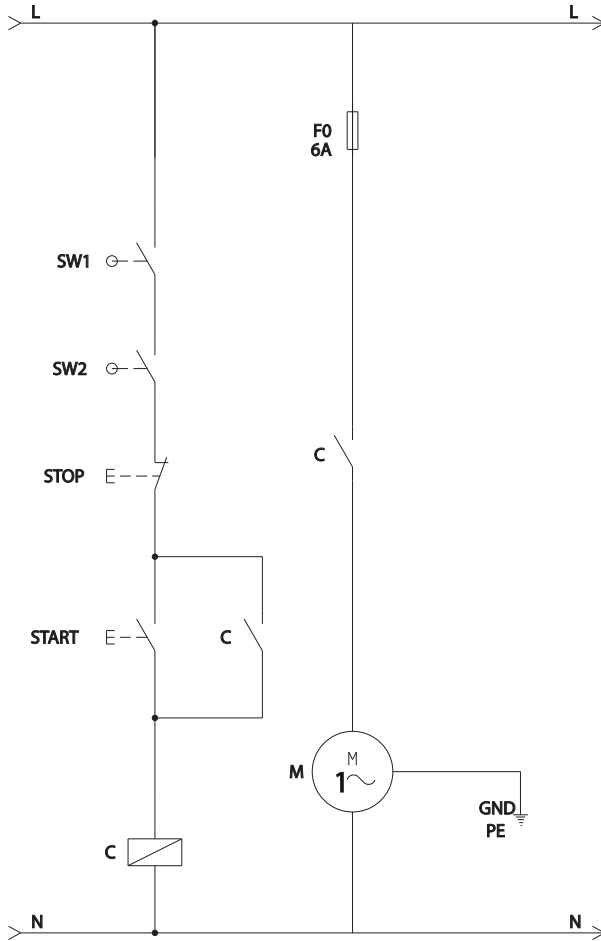



TECHNICAL DEPARTMENT & WAREHOUSE

NIJVERHEIDSWEG 23A/D - 3641 RP MIJDRECHT - THE NETHERLANDS

☎ +31 (0) 297 253 969

✉ SERVICE@MAXIMAHOLLAND.COM